

Wrocław | Ełk | Szczecin | Lublin



# SYSTEMY UZDATNIANIA WODY

[www.armor.pl](http://www.armor.pl)





# KATALOG

SYSTEMY UZDATNIANIA WODY

[www.armor.pl](http://www.armor.pl)

## Zmiękczacze A/Z 255 serii COMBO

**Zastosowanie:** w instalacjach domowych jako układ do częściowego zmiękczenia wody, w obiektach usługowych i w małych kotłowniach wodnych.

### Zmiękczacze dostępne w dwóch wersjach:



- ze sterowaniem czasowym 740 (CH) – proces regeneracji jest inicjowany po upływie zadanego czasu
- z mikroprocesorowym sterownikiem objętościowym 760 (OB) uruchamia proces regeneracji złoża w funkcji objętości przepływającej wody i twardości



### Wyposażenie standardowe

- 5-cio cyklowy zawór sterujący 255
- zbiornik ciśnieniowy z żywicą jonowymienną wbudowany w kompaktową obudowę

### Wyposażenie dodatkowe

- filtr ochronny siatkowy
- zestaw montażowy (komplet przyłączy)

### Środki eksploatacyjne

- środek regenerujący NaCl w pastylkach lub w brykietach
- wymienne wkłady filtracyjne w filtrze ochronnym

### Dane techniczne

- przyłącze hydrauliczne 1"
- ciśnienie robocze 1,8-8 bar
- max temp. wody 38°C
- zasilanie 230 V/50Hz
- napięcie pracy 12V/50 Hz
- pobór mocy 3 W



TYP COMBO	A/Z 06	A/Z 08
Przepływ nominalny [m <sup>3</sup> /h]*	0,3 - 0,6	0,4 - 0,8
Spadek ciśnienia przy przepływie nominalnym [bar]	0,2	0,3
Średnie zużycie soli na regenerację [~kg]	1	1

\* zależy od twardości wody

### Wymiary:

TYP COMBO	A/Z 06	A/Z 08
szerokość całkowita [cm]	23	24
wysokość całkowita [cm]	50	60
głębokość całkowita [cm]	43	45
rozstaw przyłączy [cm]	8	8

## Zmiękczacze A/Z 255 serii DOMO

**Zastosowanie:** w instalacjach domowych jako układ do częściowego zmiękczenia wody, w obiektach usługowych i w małych kotłowniach wodnych.



### Zmiękczacze dostępne w dwóch wersjach:

- ze sterowaniem czasowym 740 (CH) – proces regeneracji jest inicjowany po upływie zadanego czasu
- z mikroprocesorowym sterownikiem objętościowym 760 (OB) uruchamia proces regeneracji złoża w funkcji objętości przepływającej wody i twardości

### Wyposażenie standardowe

- 5-cio cyklowy zawór sterujący 255
- zbiornik ciśnieniowy z żywicą jonowymienną wbudowany w kompaktową obudowę

### Wyposażenie dodatkowe

- filtr ochronny siatkowy
- zestaw montażowy (komplet przyłączy)

### Środki eksploatacyjne

- środek regenerujący NaCl w pastylkach lub w brykietach
- wymienne wkłady filtracyjne w filtrze ochronnym

### Dane techniczne

- przyłącze hydrauliczne 1”
- ciśnienie robocze 1,8-8 bar
- max temp. wody 38°C
- zasilanie 230 V/50Hz
- napięcie pracy 12V/50 Hz
- pobór mocy 3 W

TYP	A/Z 10	A/Z 20	A/Z 30
Przepływ nominalny [m <sup>3</sup> /h]*	0,5 - 1,0	0,8 - 1,8	1,2 - 2,2
Spadek ciśnienia przy przepływie nominalnym [bar]	0,2	0,4	0,4
Średnie zużycie soli na regenerację [~kg]	1,2	2,4	3,6

\*zależy od twardości wody

### **Wymiary:**

TYP	A/Z 10	A/Z 20	A/Z 30
szerokość całkowita [cm]	27	27	33
wysokość całkowita [cm]	62	110	110
głębokość całkowita [cm]	56	56	68
rozstaw przyłączy [cm]	8	8	8

## Zmiękczacze A/Z 255 serii LOGIX

**Zastosowanie:** w instalacjach domowych jako układ do częściowego zmiękczenia wody, w obiektach usługowych i w małych kotłowniach wodnych.



### Zmiękczacze dostępne w dwóch wersjach:

- ze sterowaniem czasowym 740 (CH) – proces regeneracji jest inicjowany po upływie zadanego czasu
- z mikroprocesorowym sterownikiem objętościowym 760 (OB) uruchamia proces regeneracji złoża w funkcji objętości przepływającej wody i twardości

### Wyposażenie standardowe

- 5-cio cyklowy zawór sterujący 255
- zbiornik ciśnieniowy z żywicą jonowymienną wbudowany w kompaktową obudowę

### Wyposażenie dodatkowe

- filtr ochronny siatkowy
- zestaw montażowy (komplet przyłączy)

### Środki eksploatacyjne

- środek regenerujący NaCl w pastylkach lub w brykietach
- wymienne wkłady filtracyjne w filtrze ochronnym

### Dane techniczne

- przyłącze hydrauliczne 1"
- ciśnienie robocze 1,8-8 bar
- max temp. wody 38°C
- zasilanie 230 V/50Hz
- napięcie pracy 12V/50 Hz
- pobór mocy 3 W

TYP	A/Z 10	A/Z 20	A/Z 30
Przepływ nominalny [m <sup>3</sup> /h]*	0,5 – 1,0	0,8 - 1,8	1,2 – 2,2
Spadek ciśnienia przy przepływie nominalnym [bar]	0,2	0,4	0,4
Średnie zużycie soli na regenerację [~kg]	1,2	2,4	3,6

\*zależy od twardości wody

### Wymiary:

TYP	A/Z 10	A/Z 20	A/Z 30
szerokość całkowita [cm]	33	33	33
wysokość całkowita [cm]	66	112	112
głębokość całkowita [cm]	55	55	62
wysokość przyłączy [cm]	48	94	94
rozstaw przyłączy [cm]	8	8	8

## Zmiękczacze A/Z 255 serii ELEGANT

**Zastosowanie:** w instalacjach domowych jako układ do częściowego zmiękczenia wody, w obiektach usługowych i w małych kotłowniach wodnych.



### Zmiękczacze dostępne w dwóch wersjach:

- ze sterowaniem czasowym 740 (CH) – proces regeneracji jest inicjowany po upływie zadanego czasu
- z mikroprocesorowym sterownikiem objętościowym 760 (OB) uruchamia proces regeneracji złoża w funkcji objętości przepływającej wody i twardości

### Wyposażenie standardowe

- 5-cio cyklowy zawór sterujący 255
- zbiornik ciśnieniowy z żywicą jonowymienną wbudowany w kompaktową obudowę

### Wyposażenie dodatkowe

- filtr ochronny siatkowy
- zestaw montażowy (komplet przyłączy)

### Środki eksploatacyjne

- środek regenerujący NaCl w pastylkach lub w brykietach
- wymienne wkłady filtracyjne w filtrze ochronnym

### Dane techniczne

- przyłącze hydrauliczne 1”
- ciśnienie robocze 1,8-8 bar
- max temp. wody 38°C
- zasilanie 230 V/50Hz
- napięcie pracy 12V/50 Hz
- pobór mocy 3 W

TYP ELEGANT	08 ELEGANT	15 ELEGANT	25 ELEGANT
Przepływ nominalny [m <sup>3</sup> /h]*	0,4 – 0,8	0,7 – 1,5	1,0 – 2,0
Spadek ciśnienia przy przepływie nominalnym [bar]	0,3	0,4	0,4
Średnie zużycie soli na regenerację [~kg]	1	1,8	3

\* zależy od twardości wody

### Wymiary:

TYP ELEGANT	A/Z 08	A/Z 15	A/Z 25
szerokość całkowita [cm]	33	33	33
wysokość całkowita [cm]	66	112	112
wysokość przyłączy [cm]	48	94	94
głębokość całkowita [cm]	55	55	55
rozstaw przyłączy [cm]	8	8	8

## Zmiękcacz A/Z 255 OPTIMA

**Zastosowanie:** w instalacjach domowych jako układ do częściowego zmiękczenia wody, w obiektach usługowych i w małych kotłowniach wodnych.



### Zmiękczacze dostępne w dwóch wersjach:

- ze sterowaniem czasowym 740 (CH) – proces regeneracji jest inicjowany po upływie żądanego czasu
- z mikroprocesorowym sterownikiem objętościowym 760 (OB) uruchamia proces regeneracji złoża w funkcji objętości przepływającej wody i twardości



### Wyposażenie standardowe

- 5-cio cyklowy zawór sterujący 255
- zbiornik ciśnieniowy z żywicą jonowymienną
- zbiornik na zapas środka regenerującego z pokrywą
- transformator bezpieczeństwa 12 V

### Środki eksploatacyjne

- środek regenerujący NaCl w pastylkach lub w brykietach
- wymienne wkłady filtracyjne w filtrze ochronnym

### Dane techniczne

- przyłącze hydrauliczne 1"
- ciśnienie robocze 1,8-8 bar
- max temp. wody 38°C
- zasilanie 230 V/50Hz
- napięcie pracy 12V/50 Hz
- pobór mocy 3 W



TYP OPTIMA	A/Z 15	A/Z 25	A/Z 35	A/Z 45	A/Z 65	A/Z 75	A/Z 100
Przepływ nominalny [m <sup>3</sup> /h]*	0,7 - 1,5	1,0 - 2,0	1,3 - 2,3	1,7 - 3,0	2,4 - 3,5	2,7 - 3,7	3,5 - 4,5
Spadek ciśnienia [bar]	0,4	0,4	0,4	0,5	0,7	0,9	1,1
Średnie zużycie soli na regenerację [kg]	1,8	3	4,2	5,4	7,8	9	12

\* zależy od twardości wody

### Wymiary:

TYP OPTIMA	A/Z 15	A/Z 25	A/Z 35	A/Z 45	A/Z 65	A/Z 75	A/Z 100
szerokość całkowita [cm]	60	60	83	83	89	97	99
wysokość całkowita [cm]	108	130	130	155	155	155	183
wysokość przyłączy [cm]	93	117	117	140	140	140	168
głębokość całkowita [cm]	30	30	46	46	46	52	52
rozstaw przyłączy [cm]	8	8	8	8	8	8	8

## Zmiękczac A/Z 268 PERFORMA

**Zastosowanie:** kotłownie wodne, obiegi chłodnicze, instalacje przemysłowe, obiekty usługowe, instalacje domowe jako układ częściowego zmiękczenia wody



### Zmiękczacze dostępne w dwóch wersjach:

- ze sterowaniem czasowym 268/742 (CH) – proces regeneracji jest inicjowany po upływie żądanego czasu
- ze sterownikiem objętościowym 268/762 (OB) uruchamia proces regeneracji złoża w funkcji objętości przepływającej wody i twardości

### Wyposażenie standardowe

- 5-cio cyklowy zawór sterujący 268
- zbiornik ciśnieniowy z żywicą jonowymienną
  - zbiornik na zapas środka regenerującego z pokrywą
  - transformator bezpieczeństwa 12 V

### Środki eksploatacyjne

- środek regenerujący NaCl w pastylkach lub w brykietach
- wymienne wkłady filtracyjne w filtrze ochronnym

### Dane techniczne

- przyłącze hydrauliczne 1"
- ciśnienie robocze 1,8-8 bar
- max temp. wody 38°C
- zasilanie 230 V/50Hz
- napięcie pracy 12V/50 Hz
- pobór mocy 3 W

TYP PERFORMA	A/Z 120	A/Z 130	A/Z 180
Przepływ nominalny [m <sup>3</sup> /h]	4,0	5,0	6,4
Spadek ciśnienia [bar]	0,5	0,7	1,1
Średnie zużycie soli na regenerację [~kg]	14,4	15,6	21,6

### **Wymiary:**

TYP PERFORMA	A/Z 120	A/Z 130	A/Z 180
szerokość całkowita [cm]	97	112	117
wysokość całkowita [cm]	182	182	182
Wysokość przyłączy [cm]	171	171	171
głębokość całkowita [cm]	52	62	62
rozstaw przyłączy [cm]	12,6	12,6	12,6



## Zmiękczac A/Z 298 MAGNUM CV, IT

**Zastosowanie:** kotłownie wodne, obiegi chłodnicze, instalacje przemysłowe, obiekty usługowe i inne



### Zmiękczacze dostępne w dwóch wersjach:

- ze sterowaniem czasowym Magnum 742 (CH) – proces regeneracji jest inicjowany po upływie żądanego czasu
- ze sterownikiem objętościowym Magnum 762 (OB) -uruchamia proces regeneracji złoża w funkcji objętości przepływającej wody i twardości

### Wyposażenie standardowe

- 5-cio cyklowy zawór sterujący Magnum Cv, IT
- zbiornik ciśnieniowy z żywicą jonowymienną
- zbiornik na zapas środka regenerującego z pokrywą
- transformator bezpieczeństwa 12 V

### Środki eksploatacyjne

- środek regenerujący NaCl w pastylkach lub w brykietach
- wymienne wkłady filtracyjne w filtrze ochronnym

### Dane techniczne

- przyłącze hydrauliczne 2''
- przyłącze ściekowe 1 1/2''
- ciśnienie robocze 1,8-8 bar
- max temp. wody 38°C
- zasilanie 230 V/50Hz
- napięcie pracy 12V/50 Hz



- pobór mocy 3 W

TYP MAGNUM	A/Z 180	A/Z 210	A/Z 300	A/Z 500	A/Z 700
Przepływ nominalny [m <sup>3</sup> /h]	6,4	8,3	12,0	19,0	27,2
Spadek ciśnienia [bar]	0,5	0,5	0,7	1,4	1,6
Średnie zużycie soli na regenerację [~kg]	21,6	25,2	36	60	84

### Wymiary:

TYP MAGNUM	A/Z 180	A/Z 210	A/Z 300	A/Z 500	A/Z 700
szerokość całkowita [cm]	117	125	152	167	216
wysokość całkowita [cm]	182	182	205	212	212
wysokość przyłączy [cm]	171	162	185	192	192
głębokość całkowita [cm]	62	69	82	82	116

## Zmiękcacz A/Z DUET 278 Performa Logix

Zmiękcacz dwukolumnowy do pracy ciągłej,  
 pracujący wahadłowo lub równolegle

**Zastosowanie:** kotłownie wodne, parowe, obiegi chłodnicze, instalacje przemysłowe, instalacje domowe jako układ do częściowego zmiękczenia wody, obiekty usługowe i inne.



### Wyposażenie standardowe

- 5-cio cyklowy zawór sterujący 278 z mikroprocesorowym sterownikiem serii 764
- 2 zbiorniki ciśnieniowe z żywicą jonowymienną
- 2 zbiorniki na zapas środka regenerującego z pokrywą
- transformator bezpieczeństwa 12 V

### Środki eksploatacyjne

- środek regenerujący NaCl w pastylkach lub w brykietach
- wymienne wkłady filtracyjne w filtrze ochronnym

### Dane techniczne

- przyłącze hydrauliczne 1"
- ciśnienie robocze 1,8-8 bar
- max temp. wody 38°C
- zasilanie 230 V/50Hz
- napięcie pracy 12V/50 Hz
- pobór mocy 3 W

TYP DUET Performa	A/ZD 120	A/ZD 130	A/ZD 180
Przepływ nominalny [m <sup>3</sup> /h]	4,0	5,0	6,4
Spadek ciśnienia [bar]	0,5	0,7	1,1
Średnie zużycie soli na reg. [~kg]	14,4	15,6	21,6

### **Wymiary:**

TYP DUET Performa	A/ZD 120	A/ZD 130	A/ZD 180
szerokość całkowita [cm]	210	240	250
wysokość całkowita [cm]	182	182	182
głębokość całkowita [cm]	56	62	62

## Zmiękcacz A/Z DUET 298 Magnum Logix

Zmiękcacz dwukolumnowy do pracy ciągłej,  
 pracujący wahadłowo lub równoległe

**Zastosowanie:** kotłownie wodne, parowe, obiegi chłodnicze, instalacje przemysłowe, instalacje domowe jako układ do częściowego zmiękczenia wody, obiekty usługowe i inne.



### Wyposażenie standardowe

- wielodrogowy zawór sterujący Magnum 298 z mikroprocesorowym sterownikiem serii 764
- 2 zbiorniki ciśnieniowe z żywicą jonowymienną
- 2 zbiorniki na zapas środka regenerującego z pokrywą
- transformator bezpieczeństwa 12 V

### Środki eksploatacyjne

- środek regenerujący NaCl w pastylkach lub w brykietach
- wymienne wkłady filtracyjne w filtrze ochronnym

### Dane techniczne

- przyłącze hydrauliczne 2"
- przyłącze ściekowe 1 1/2"
- ciśnienie robocze 1,8-8 bar
- max temp. wody 38°C
- zasilanie 230 V/50Hz
- napięcie pracy 12V/50 Hz
- pobór mocy 3 W



TYP DUET Magnum	A/ZD 130	A/ZD 180	A/ZD 210	A/ZD 300	A/ZD 500	A/ZD 700
Przepływ nominalny [m <sup>3</sup> /h]	5,0	6,4	8,3	12,0	19,0	27,2
Spadek ciśnienia [bar]	0,4	0,5	0,5	0,7	1,4	1,6
Średnie zużycie soli na regenerację [~kg]	15,6	21,6	25,2	36	60	84

### Wymiary:

TYP DUET Magnum	A/ZD 130	A/ZD 180	A/ZD 210	A/ZD 300	A/ZD 500	A/ZD 700
szerokość całkowita [cm]	175	183	198	233	263	326
wysokość całkowita [cm]	195	195	182	205	212	212
głębokość całkowita [cm]	68	68	68	82	82	116

## Zmiękcacz A/Z DUET BIS

Zmiękcacz dwukolumnowy do pracy ciągłej,  
 pracujący wahadłowo lub równoległe

**Zastosowanie:** kotłownie wodne, parowe, obiegi chłodnicze, instalacje przemysłowe, instalacje domowe jako układ do częściowego zmiękczenia wody, obiekty usługowe i inne.



### Wyposażenie standardowe

- 5-cio cyklowy zawór sterujący 255 z mikroprocesorowym sterownikiem serii 764
- 2 zbiorniki ciśnieniowe z żywicą jonowymienną
- 2 zbiorniki na zapas środka regenerującego z pokrywą
- transformator bezpieczeństwa 12 V

### Środki eksploatacyjne

- środek regenerujący NaCl w pastylkach lub w brykietach
- wymienne wkłady filtracyjne w filtrze ochronnym

### Dane techniczne

- przyłącze hydrauliczne 1"
- ciśnienie robocze 1,8-8 bar
- max temp. wody 38°C
- zasilanie 230 V/50Hz
- napięcie pracy 12V/50 Hz
- pobór mocy 3 W

TYP DUET BIS	A/ZD 15 BIS	A/ZD 25 BIS	A/ZD 35 BIS	A/ZD 45 BIS	A/ZD 65 BIS	A/ZD 75 BIS	A/ZD 100 BIS
Przepływ nominalny [m <sup>3</sup> /h]	0,7	0,9	1,3	1,7	2,4	2,7	3,5
Spadek ciśnienia [bar]	0,4	0,4	0,4	0,5	0,7	0,9	1,1
Średnie zużycie soli na reg. [~kg]	1,8	3	4,2	5,4	7,8	9	12

### Wymiary:

TYP DUET BIS	A/ZD 15 BIS	A/ZD 25 BIS	A/ZD 35 BIS	A/ZD 45 BIS	A/ZD 65 BIS	A/ZD 75 BIS	A/ZD 100 BIS
szerokość całkowita [cm]	145	145	177	177	187	205	210
wysokość całkowita [cm]	108	108	130	155	155	155	183
głębokość całkowita [cm]	56	56	56	56	56	56	56

## Zmiękczacze A/Z serii COMBO BiS

**Zastosowanie:** w instalacjach domowych jako układ do częściowego zmiękczenia wody, w obiektach usługowych i w małych kotłowniach wodnych.



### Zmiękczacze dostępne w wersji:

- ze sterowaniem czasowo – objętościowym – proces regeneracji jest inicjowany po upływie zadanej ilości uzdatnionej wody

### Wyposażenie standardowe

- 5-cio cyklowy zawór sterujący RX63B
- zbiornik ciśnieniowy z żywicą jonowymienną wbudowany w kompaktową obudowę
- By-pass
- Odcięcie wody w czasie regeneracji
- Indykator cyklu

### Wyposażenie dodatkowe

- filtr ochronny siatkowy
- zestaw montażowy (komplet przyłączy)

### Środki eksploatacyjne

- środek regenerujący NaCl w pastylkach lub w brykietach
- wymienne wkłady filtracyjne w filtrze ochronnym

### Dane techniczne

- przyłącze hydrauliczne 1”
- ciśnienie robocze 2,0-6 bar
- max temp. wody 38°C
- zasilanie 230 V/50Hz

TYP COMBO BiS	A/Z 06	A/Z 08	A/Z 15	A/Z 25
Przepływ nominalny [m <sup>3</sup> /h]*	0,3-0,6	0,4 - 0,8	0,7 - 1,5	1,0 - 2,0
Spadek ciśnienia przy przepływie nominalnym [bar]	0,2	0,3	0,4	0,4
Średnie zużycie soli na regenerację [~kg]	1	1	1,8	3

\*zależy od twardości wody

### Wymiary:

TYP COMBO BiS	A/Z 06	A/Z 08	A/Z 15	A/Z 25
szerokość całkowita [cm]	23	24	35	35
wysokość całkowita [cm]	50	60	110	110
głębokość całkowita [cm]	43	45	60	60
rozstaw przyłączy [cm]	8	8	8	8

## Zmiękczacze A/Z serii COMBO Mini BiS

**Zastosowanie:** w instalacjach domowych jako układ do częściowego zmiękczenia wody, w obiektach usługowych i w małych kotłowniach wodnych.

### Zmiękczacze dostępne w wersji:

- ze sterowaniem czasowo – objętościowym – proces regeneracji jest inicjowany po upływie zadanej ilości uzdatnionej wody



### Wyposażenie standardowe

- 5-cio cyklowy zawór sterujący RX63B
- zbiornik ciśnieniowy z żywicą jonowymienną wbudowany w kompaktową obudowę
- By-pass
- Odcięcie wody w czasie regeneracji
- Indykator cyklu

### Wyposażenie dodatkowe

- filtr ochronny siatkowy
- zestaw montażowy (komplet przyłączy)

### Środki eksploatacyjne

- środek regenerujący NaCl w pastylkach lub w brykietach
- wymienne wkłady filtracyjne w filtrze ochronnym

### Dane techniczne

- przyłącze hydrauliczne 1"
- ciśnienie robocze 2,0-6 bar
- max temp. wody 38°C
- zasilanie 230 V/50Hz

TYP COMBO Mini BiS	A/Z 06	A/Z 08
Przepływ nominalny [m <sup>3</sup> /h]*	0,3-0,6	0,4 - 0,8
Spadek ciśnienia przy przepływie nominalnym [bar]	0,2	0,3
Średnie zużycie soli na regenerację [~kg]	1	1

\*zależy od twardości wody

### Wymiary:

TYP COMBO Mini BiS	A/Z 06	A/Z 08
szerokość całkowita [cm]	23	24
wysokość całkowita [cm]	50	60
głębokość całkowita [cm]	43	45
rozstaw przyłączy [cm]	8	8

## Zmiękcacz A/Z OPTIMA BiS

**Zastosowanie:** w instalacjach domowych jako układ do częściowego zmiękczenia wody, w obiektach usługowych i w małych kotłowniach wodnych.



### Zmiękczacze dostępne w wersji:

- ze sterowaniem czasowo – objętościowym – proces regeneracji jest inicjowany po upływie zadanej ilości uzdatnionej wody

### Wyposażenie standardowe

- 5-cio cyklowy zawór sterujący RX63B
- zbiornik ciśnieniowy z żywicą jonowymienną
- By-pass
- Odcięcie wody w czasie regeneracji
- Indykator cyklu

### Środki eksploatacyjne

- środek regenerujący NaCl w pastylkach lub w brykietach
- wymienne wkłady filtracyjne w filtrze ochronnym

### Dane techniczne

- przyłącze hydrauliczne 1”
- ciśnienie robocze 2,0-6 bar
- max temp. wody 38°C
- zasilanie 230 V/50Hz

TYP OPTIMA BiS	A/Z 15	A/Z 25	A/Z 35	A/Z 45	A/Z 65	A/Z 75	A/Z 100
Przepływ nominalny [m <sup>3</sup> /h]*	0,7 - 1,5	1,0 - 2,0	1,3 - 2,3	1,7 - 3,0	2,4 - 3,5	2,7 - 3,7	3,5 - 4,5
Spadek ciśnienia [bar]	0,4	0,4	0,4	0,5	0,7	0,9	1,1
Średnie zużycie soli na regenerację [~kg]	1,8	3	4,2	5,4	7,8	9	12

\*zależy od twardości wody

### **Wymiary:**

TYP OPTIMA BiS	A/Z 15	A/Z 25	A/Z 35	A/Z 45	A/Z 65	A/Z 75	A/Z 100
szerokość całkowita [cm]	60	60	83	83	89	97	99
wysokość całkowita [cm]	108	130	130	155	155	155	183
wysokość przyłączy [cm]	93	117	117	140	140	140	168
głębokość całkowita [cm]	30	30	46	46	46	52	52
rozstaw przyłączy [cm]	8	8	8	8	8	8	8

## Zmiękczacze A/Z serii DOMO BiS

**Zastosowanie:** w instalacjach domowych jako układ do częściowego zmiękczenia wody, w obiektach usługowych i w małych kotłowniach wodnych.



### Zmiękczacze dostępne wersji:

- ze sterowaniem czasowo – objętościowym – proces regeneracji jest inicjowany po upływie zadanej ilości uzdatnionej wody

### Wyposażenie standardowe

- 5-cio cyklowy zawór sterujący RX63B
- zbiornik ciśnieniowy z żywicą jonowymienną wbudowany w kompaktową obudowę
- By-pass
- Odcięcie wody w czasie regeneracji
- Indykator cyklu

### Wyposażenie dodatkowe

- filtr ochronny siatkowy
- zestaw montażowy (komplet przyłączy)

### Środki eksploatacyjne

- środek regenerujący NaCl w pastylkach lub w brykietach
- wymienne wkłady filtracyjne w filtrze ochronnym

### Dane techniczne

- przyłącze hydrauliczne 1”
- ciśnienie robocze 2,0-6 bar
- max temp. wody 38°C
- zasilanie 230 V/50Hz
- pobór mocy 6W

TYP	A/Z 10	A/Z 20	A/Z 30
Przepływ nominalny [m <sup>3</sup> /h]*	0,5 - 1,0	0,8 - 1,8	1,2 - 2,2
Spadek ciśnienia przy przepływie nominalnym [bar]	0,2	0,4	0,4
Średnie zużycie soli na regenerację [~kg]	1,2	2,4	3,6

\*zależy od twardości wody

### Wymiary:

TYP	A/Z 10	A/Z 20	A/Z 30
szerokość całkowita [cm]	27	27	33
wysokość całkowita [cm]	62	110	110
głębokość całkowita [cm]	56	56	68
rozstaw przyłączy [cm]	8	8	8



## Zmiękczacze A/Z serii OCEAN BiS

**Zastosowanie:** w instalacjach domowych jako układ do częściowego zmiękczenia wody, w obiektach usługowych i w małych kotłowniach wodnych.



### Zmiękczacze dostępne wersji:

- ze sterowaniem czasowo – objętościowym – proces regeneracji jest inicjowany po upływie zadanej ilości uzdatnionej wody

### Wyposażenie standardowe

- 5-cio cyklowy zawór sterujący RX63B
- zbiornik ciśnieniowy z żywicą jonowymienną wbudowany w kompaktową obudowę
- By-pass
- Odcięcie wody w czasie regeneracji
- Indykator cyklu

### Wyposażenie dodatkowe

- filtr ochronny siatkowy
- zestaw montażowy (komplet przyłączy)

### Środki eksploatacyjne

- środek regenerujący NaCl w pastylkach lub w brykietach
- wymienne wkłady filtracyjne w filtrze ochronnym

### Dane techniczne

- przyłącze hydrauliczne 1”
- ciśnienie robocze 2,0-6 bar
- max temp. wody 38°C
- zasilanie 230 V/50Hz
- pobór mocy 6W

TYP	A/Z 10	A/Z 20	A/Z 30
Przepływ nominalny [m <sup>3</sup> /h]*	0,5 - 1,0	0,8 - 1,8	1,2 - 2,2
Spadek ciśnienia przy przepływie nominalnym [bar]	0,2	0,4	0,4
Średnie zużycie soli na regenerację [~kg]	1,2	2,4	3,6

\*zależy od twardości wody

### **Wymiary:**

TYP	A/Z 10	A/Z 20	A/Z 30
szerokość całkowita [cm]	33	33	33
wysokość całkowita [cm]	66	112	112
głębokość całkowita [cm]	55	55	55
wysokość przyłączy [cm]	48	94	94
rozstaw przyłączy [cm]	8	8	8

## Zmiękczacze A/Z serii Crystal RX

**Zastosowanie:** w instalacjach domowych jako układ do częściowego zmiękczenia wody, w obiektach usługowych i w małych kotłowniach wodnych.



- przyłącze hydrauliczne 1"
- ciśnienie robocze 2,0-6 bar
- max temp. wody 38°C
- zasilanie 230 V/50Hz
- pobór mocy 6W

### Zmiękczacze dostępne wersji:

- ze sterowaniem czasowo – objętościowym – proces regeneracji jest inicjowany po upływie zadanej ilości uzdatnionej wody

### Wyposażenie standardowe

- 5-cio cyklowy zawór sterujący RX63B
- zbiornik ciśnieniowy z żywicą jonowymienną wbudowany w kompaktową obudowę
- By-pass
- Odcięcie wody w czasie regeneracji
- Indykator cyklu

### Wyposażenie dodatkowe

- filtr ochronny siatkowy
- zestaw montażowy (komplet przyłączy)

### Środki eksploatacyjne

- środek regenerujący NaCl w pastylkach lub w brykietach
- wymienne wkłady filtracyjne w filtrze ochronnym

### Dane techniczne

TYP	A/Z 10	A/Z 20
Przepływ nominalny [m <sup>3</sup> /h]*	0,5 - 1,0	0,8 - 1,8
Spadek ciśnienia przy przepływie nominalnym [bar]	0,2	0,4
Średnie zużycie soli na regenerację [~kg]	1,2	2,4

\*zależy od twardości wody

### Wymiary:

TYP	A/Z 10	A/Z 20
szerokość całkowita [cm]	33	33
wysokość całkowita [cm]	66	112
głębokość całkowita [cm]	55	55
wysokość przyłączy [cm]	48	94
rozstaw przyłączy [cm]	8	8

## Zmiękczacze A/Z serii SWAN

**Zastosowanie:** w instalacjach domowych jako układ do częściowego zmiękczenia wody, w obiektach usługowych i w małych kotłowniach wodnych.



### Zmiękczacze dostępne wersji:

- ze sterowaniem czasowo – objętościowym – proces regeneracji jest inicjowany po upływie zadanej ilości uzdatnionej wody

### Wyposażenie standardowe

- 5-cio cyklowy zawór sterujący RX63B
- zbiornik ciśnieniowy z żywicą jonowymienną wbudowany w kompaktową obudowę
- By-pass
- Odcięcie wody w czasie regeneracji
- Indykator cyklu

### Wyposażenie dodatkowe

- filtr ochronny siatkowy
- zestaw montażowy (komplet przyłączy)

### Środki eksploatacyjne

- środek regenerujący NaCl w pastylkach lub w brykietach
- wymienne wkłady filtracyjne w filtrze ochronnym

### Dane techniczne

- przyłącze hydrauliczne 1"
- ciśnienie robocze 2,0-6 bar
- max temp. wody 38°C
- zasilanie 230 V/50Hz
- pobór mocy 6W

TYP	A/Z 10	A/Z 20	A/Z 30
Przepływ nominalny [m <sup>3</sup> /h]*	0,5 - 1,0	0,8 - 1,8	1,2 - 2,2
Spadek ciśnienia przy przepływie nominalnym [bar]	0,2	0,4	0,4
Średnie zużycie soli na regenerację [~kg]	1,2	2,4	3,6

\*zależy od twardości wody

### **Wymiary:**

TYP	A/Z 10	A/Z 20	A/Z 30
szerokość całkowita [cm]	33	33	33
wysokość całkowita [cm]	66	112	112
głębokość całkowita [cm]	55	55	55
wysokość przyłączy [cm]	48	94	94
rozstaw przyłączy [cm]	8	8	8

## Zmiękczacze A/Z serii Euro

**Zastosowanie:** w instalacjach domowych jako układ do częściowego zmiękczenia wody, w obiektach usługowych i w małych kotłowniach wodnych.



### Zmiękczacze dostępne wersji:

- ze sterowaniem czasowo – objętościowym – proces regeneracji jest inicjowany po upływie zadanej ilości uzdatnionej wody

### Wyposażenie standardowe

- 5-cio cyklowy zawór sterujący RX63B
- zbiornik ciśnieniowy z żywicą jonowymienną wbudowany w kompaktową obudowę
- By-pass
- Odcięcie wody w czasie regeneracji
- Indykator cyklu

### Wyposażenie dodatkowe

- filtr ochronny siatkowy
- zestaw montażowy (komplet przyłączy)

### Środki eksploatacyjne

- środek regenerujący NaCl w pastylkach lub w brykietach
- wymienne wkłady filtracyjne w filtrze ochronnym

### Dane techniczne

- przyłącze hydrauliczne 1”
- ciśnienie robocze 2,0-6 bar
- max temp. wody 38°C
- zasilanie 230 V/50Hz
- pobór mocy 6W

TYP	A/Z 10	A/Z 20
Przepływ nominalny [m <sup>3</sup> /h]*	0,5 - 1,0	0,8 - 1,8
Spadek ciśnienia przy przepływie nominalnym [bar]	0,2	0,4
Średnie zużycie soli na regenerację [~kg]	1,2	2,4

\*zależy od twardości wody

### Wymiary:

TYP	A/Z 10	A/Z 20
szerokość całkowita [cm]	33	33
wysokość całkowita [cm]	66	112
głębokość całkowita [cm]	55	55
wysokość przyłączy [cm]	48	94
rozstaw przyłączy [cm]	8	8

## Zmiękczacze A/Z serii BOS RX

**Zastosowanie:** w instalacjach domowych jako układ do częściowego zmiękczenia wody, w obiektach usługowych i w małych kotłowniach wodnych.



### Zmiękczacze dostępne wersji:

- ze sterowaniem czasowo – objętościowym – proces regeneracji jest inicjowany po upływie zadanej ilości uzdatnionej wody

### Wyposażenie standardowe

- 5-cio cyklowy zawór sterujący RX63B
- zbiornik ciśnieniowy z żywicą jonowymienną wbudowany w kompaktową obudowę
- By-pass
- Odcięcie wody w czasie regeneracji
- Indykator cyklu

### Wyposażenie dodatkowe

- filtr ochronny siatkowy
- zestaw montażowy (komplet przyłączy)

### Środki eksploatacyjne

- środek regenerujący NaCl w pastylkach lub w brykietach
- wymienne wkłady filtracyjne w filtrze ochronnym

### Dane techniczne

- przyłącze hydrauliczne 1"
- ciśnienie robocze 2,0-6 bar
- max temp. wody 38°C
- zasilanie 230 V/50Hz
- pobór mocy 6W

TYP	A/Z 10	A/Z 20	A/Z 30
Przepływ nominalny [m <sup>3</sup> /h]*	0,5 - 1,0	0,8 - 1,8	1,2 - 2,2
Spadek ciśnienia przy przepływie nominalnym [bar]	0,2	0,4	0,4
Średnie zużycie soli na regenerację [~kg]	1,2	2,4	3,6

\*zależy od twardości wody

### Wymiary:

TYP	A/Z 10	A/Z 20	A/Z 30
szerokość całkowita [cm]	33	33	33
wysokość całkowita [cm]	66	112	112
głębokość całkowita [cm]	55	55	55
wysokość przyłączy [cm]	48	94	94
rozstaw przyłączy [cm]	8	8	8

## Urządzenia na jonicie CrystalRight 255 serii ELEGANT

**Zastosowanie:** w instalacjach domowych i przemysłowych jako układ do zmiękczenia, odżelaziania i odmanganiania wody.



### Dostępne w dwóch wersjach:

- ze sterowaniem czasowym 740 (CH) – proces regeneracji jest inicjowany po upływie zadanego czasu
- z mikroprocesorowym sterownikiem objętościowym 760 (OB) uruchamia proces regeneracji złoża w funkcji objętości przepływającej wody i twardości

### Wyposażenie standardowe

- 5-cykłowy zawór sterujący 255
- zbiornik ciśnieniowy z żywicą jonowymienną wbudowany w kompaktową obudowę

### Wyposażenie dodatkowe

- filtr ochronny siatkowy
- zestaw montażowy (komplet przyłączy)
- tester twardości ogólnej

### Środki eksploatacyjne

- środek regenerujący NaCl w pastylkach lub w brykietach
- wymienne wkłady filtracyjne w filtrze ochronnym

### Dane techniczne

- przyłącze hydrauliczne 1"
- ciśnienie robocze 1,8-8 bar
- max temp. wody 38°C
- zasilanie 230 V/50Hz
- napięcie pracy 12V/50 Hz
- pobór mocy 3 W

TYP ELEGANT	A/CR 08	A/CR 15	A/CR 25
Przepływ nominalny [m <sup>3</sup> /h]	0,4	0,7	0,9
Spadek ciśnienia przy przepływie nominalnym [bar]	0,3	0,4	0,4
Średnie zużycie soli na regenerację [~kg]	1,1	2,1	4

### Wymiary:

TYP ELEGANT	A/CR 08	A/CR 15	A/CR 25
szerokość całkowita [cm]	33	33	33
wysokość całkowita [cm]	66	112	112
wysokość przyłączy [cm]	48	94	94
głębokość całkowita [cm]	55	55	55
rozstaw przyłączy [cm]	8	8	8

## Urządzenia na jonicie CrystalRight 255 serii OPTIMA

**Zastosowanie:** w instalacjach domowych i przemysłowych jako układ do zmiękczenia, odżelaziania i odmanganiania wody.



### Dostępne w dwóch wersjach:

- ze sterowaniem czasowym 740 (CH) – proces regeneracji jest inicjowany po upływie żądanego czasu
- z mikroprocesorowym sterownikiem objętościowym 760 (OB) uruchamia proces regeneracji złoża w funkcji objętości przepływającej wody i twardości

### Wyposażenie standardowe

- 5-cio cyklowy zawór sterujący 255
- zbiornik ciśnieniowy z żywicą jonowymienną
- zbiornik na zapas środka regenerującego z pokrywą
- transformator bezpieczeństwa 12 V

### Środki eksploatacyjne

- środek regenerujący NaCl w pastylkach lub w brykietach
- wymienne wkłady filtracyjne w filtrze ochronnym

### Dane techniczne

- przyłącze hydrauliczne 1"
- ciśnienie robocze 1,8-8 bar
- max temp. wody 38°C
- zasilanie 230 V/50Hz
- napięcie pracy 12V/50 Hz
- pobór mocy 3 W

TYP OPTIMA	A/CR 15	A/CR 25	A/CR 35	A/CR 45	A/CR 65	A/CR 75	A/CR 100
Przepływ nominalny [m <sup>3</sup> /h]	0,7	0,9	1,3	1,7	2,4	2,7	3,5
Spadek ciśnienia [bar]	0,4	0,4	0,4	0,5	0,7	0,9	1,1
Srednie zużycie soli na regenerację [kg]	ok. 2,1	ok. 3,5	ok. 4,9	ok. 6,3	ok. 9,1	ok. 10,5	ok. 14

### Wymiary:

TYP OPTIMA	A/CR 15	A/CR 25	A/CR 35	A/CR 45	A/CR 65	A/CR 75	A/CR 100
szerokość całkowita [cm]	60	60	83	83	89	97	99
wysokość całkowita [cm]	108	130	130	155	155	155	183
wysokość przyłączy [cm]	93	117	117	140	140	140	168
głębokość całkowita [cm]	30	30	46	46	46	52	52
roztaw przyłączy [cm]	8	8	8	8	8	8	8

## Odzielacze A/O 268 serii FA

**Zastosowanie:** ujęcia własne, w instalacjach domowych i przemysłowych do usuwania ponadnormatywnych ilości żelaza i manganu.



**Działanie:** Woda przepływa przez filtr wypełniony złożem, na którym następuje usunięcie żelaza i manganu. Po cyklu pracy złożo jest regenerowane nadmanganianem potasu.

### Filtry dostępne w wersji:

- ze sterowaniem czasowym 742 – uruchamia proces regeneracji po upływie zadanego czasu

### Wyposażenie standardowe

- 5 cyklowy zawór sterujący 268
- zbiornik ciśnieniowy ze złożem
- zbiornik na KMnO<sub>4</sub>
- transformator bezpieczeństwa 12V

### Wyposażenie dodatkowe

- filtr ochronny siatkowy
- zwężka inżektorowa

### Środki eksploatacyjne

- Nadmanganian potasu KMnO<sub>4</sub>

### Dane techniczne

- przyłącze hydrauliczne 1"
- przyłącze ściekowe 1/2"
- ciśnienie robocze 1,8-8 bar
- max temp. wody 38°C
- zasilanie 230 V/50Hz
- napięcie pracy 12V/50 Hz
- pobór mocy 3 W

TYP A/O serii FA	A/O 90FA	A/O 100FA	A/O 120FA	A/O 130FA	A/O 140FA
Przepływ nominalny [m <sup>3</sup> /h]	0,5	0,6	0,9	1,1	1,3
Przepływ maksymalny [m <sup>3</sup> /h]	0,8	1,1	1,4	1,6	2,0
Przepływ przy płukaniu [l/min]	19-25	19-25	27-35	35-45	38-50

### Wymiary:

TYP A/O serii FA	A/O 90FA	A/O 100FA	A/O 120FA	A/O 130FA	A/O 140FA
szerokość całkowita [cm]	25	25	30	33	35
wysokość całkowita [cm]	130	155	140	155	182
głębokość całkowita [cm]	34	34	34	34	35
rozstaw przyłączy [cm]	12,6	12,6	12,6	12,6	12,6





## Odżelaziacze A/O 263 serii KW

**Zastosowanie:** ujęcia własne, w instalacjach domowych i przemysłowych do usuwania ponadnormatywnych ilości żelaza



**Działanie:** woda przepływa przez filtr wypełniony złożem kwarcowym, na którym następuje usunięcie żelaza. Przed podaniem na złożo, woda wymaga wcześniejszego napowietrzenia. Podczas regeneracji złożo jest płukane automatycznie strumieniem wstecznym.

### Filtr dostępne w wersji:

- ze sterowaniem czasowym 740 – uruchamia proces regeneracji po upływie zadanego czasu

### Wyposażenie standardowe

- 3 cyklowy zawór sterujący 263
- transformator bezpieczeństwa 12V
- wąż do kanalizacji
- zbiornik ciśnieniowy ze złożem mineralnym

### Wyposażenie dodatkowe

- filtr ochronny siatkowy
- zwężka iniektorowa

### Dane techniczne

- przyłącze hydrauliczne 1"
- ciśnienie robocze 1,8-8 bar
- max temp. wody 38°C
- zasilanie 230 V/50Hz
- napięcie pracy 12V/50 Hz
- pobór mocy 3 W



TYP A/O serii KW	A/O 100KW	A/O 120KW	A/O 130KW	A/O 140KW	A/O 160KW	A/O 180KW
Przepływ nominalny [m <sup>3</sup> /h]	0,6	0,9	1,1	1,3	1,6	2,0
Przepływ maksymalny [m <sup>3</sup> /h]	0,8	1,1	1,4	1,6	2,0	2,4
Przepływ przy płukaniu [l/min]	19-25	27-35	35-45	38-50	53-65	62-80

### Wymiary:

TYP A/O serii KW	A/O 100KW	A/O 120KW	A/O 130KW	A/O 140KW	A/O 160KW	A/O 180KW
szerokość całkowita [cm]	25	30	33	35	40	50
wysokość całkowita [cm]	155	140	155	182	182	191
głębokość całkowita [cm]	34	34	34	35	40	69
rozstaw przyłączy [cm]	12,6	12,6	12,6	12,6	12,6	

## Odżelaziacze A/O 298 serii Magnum FA

**Zastosowanie:** ujęcia własne, w instalacjach domowych i przemysłowych do usuwania ponadnormatywnych ilości żelaza i manganu.



**Działanie:** Woda przepływa przez filtr wypełniony złożem, na którym następuje usunięcie żelaza i manganu. Po cyklu pracy złożo jest regenerowane nadmanganianem potasu.

### Filtr dostępne w wersji:

- ze sterowaniem czasowym 742 – uruchamia proces regeneracji po upływie zadanego czasu

### Wyposażenie standardowe

- 5- cyklowy zawór sterujący Magnum 298
- zbiornik ciśnieniowy ze złożem mineralnym
- transformator bezpieczeństwa 12V

### Wyposażenie dodatkowe

- filtr ochronny siatkowy
- zwężka inżektorowa
- sprężarka

### Dane techniczne

- przyłącze hydrauliczne 2"
- przyłącze ściekowe 1 ½"
- ciśnienie robocze 1,8-8 bar
- max temp. wody 38°C
- zasilanie 230 V/50Hz
- napięcie pracy 12V/50 Hz
- pobór mocy 3 W



TYP A/O Magnum serii FA	A/O 180FA	A/O 210FA	A/O 240FA	A/O 300FA	A/O 360FA
Przepływ nominalny [m <sup>3</sup> /h]	2,0	2,5	3,6	5,7	8,0
Przepływ maksymalny [m <sup>3</sup> /h]	2,4	3,3	4,5	6,8	9,9
Przyłącze hydrauliczne	1 ½"	1 ½"	1 ½"	2"	2"
Przepływ przy płukaniu [l/min]	62-80	76-110	113-145	189-225	265-330

### Wymiary:

TYP A/O Magnum serii FA	A/O 180FA	A/O 210FA	A/O 240FA	A/O 300FA	A/O 360FA
szerokość całkowita [cm]	50	53	60	75	155
wysokość całkowita [cm]	191	179	202	200	200
głębokość całkowita [cm]	69	69	69	75	90
wysokość przyłączy [cm]	171	162	185	160	160

## Odżelaziacze A/O 293 serii Magnum KT

**Zastosowanie:** ujęcia własne, w instalacjach domowych i przemysłowych do usuwania ponadnormatywnych ilości żelaza i manganu.



**Działanie:** woda przepływa przez filtr wypełniony złożem katalitycznym, na którym następuje usunięcie żelaza i manganu. Przed podaniem na złożo, woda wymaga wcześniejszego napowietrzenia. Podczas regeneracji złożo jest płukane automatycznie strumieniem wstecznym.

### Filtr dostępne w wersji:

- ze sterowaniem czasowym 742 – uruchamia proces regeneracji po upływie zadanego czasu

### Wyposażenie standardowe

- 3 cyklowy zawór sterujący Magnum 293
- zbiornik ciśnieniowy ze złożem mineralnym
- transformator bezpieczeństwa 12V

### Wyposażenie dodatkowe

- filtr ochronny siatkowy
- zwężka inżektorowa
- sprężarka

### Dane techniczne

- przyłącze hydrauliczne 2"
- przyłącze ściekowe 1 ½"
- ciśnienie robocze 1,8-8 bar
- max temp. wody 38°C
- zasilanie 230 V/50Hz
- napięcie pracy 12V/50 Hz
- pobór mocy 3 W



TYP A/O Magnum serii KT	A/O 180KT	A/O 210KT	A/O 240KT	A/O 300KT	A/O 360KT
Przepływ nominalny [m <sup>3</sup> /h]	2,0	2,5	3,6	5,7	8,0
Przepływ maksymalny [m <sup>3</sup> /h]	2,4	3,3	4,5	6,8	9,9
Przyłącze hydrauliczne	1 ½"	1 ½"	1 ½"	2"	2"
Przepływ przy płukaniu [l/min]	62-80	76-110	113-145	189-225	265-330

### Wymiary:

TYP A/O Magnum serii KT	A/O 180KT	A/O 210KT	A/O 240KT	A/O 300KT	A/O 360KT
szerokość całkowita [cm]	50	53	60	75	155
wysokość całkowita [cm]	191	179	202	200	200
głębokość całkowita [cm]	69	69	69	75	90
wysokość przyłączy [cm]	171	162	185	160	160

## Odżelaziacze A/O 293 serii Magnum KW

**Zastosowanie:** ujęcia własne, w instalacjach domowych i przemysłowych do usuwania ponadnormatywnych ilości żelaza



**Działanie:** woda przepływa przez filtr wypełniony złożem katalitycznym, na którym następuje usunięcie żelaza i manganu. Przed podaniem na złożo, woda wymaga wcześniejszego napowietrzenia. Podczas regeneracji złożo jest płukane automatycznie strumieniem wstecznym.



### Filtry dostępne w wersji:

- ze sterowaniem czasowym 742 – uruchamia proces regeneracji po upływie zadanego czasu

### Wyposażenie standardowe

- 3 cyklowy zawór sterujący Magnum 293
- zbiornik ciśnieniowy ze złożem mineralnym
- transformator bezpieczeństwa 12V

### Wyposażenie dodatkowe

- filtr ochronny siatkowy
- zwężka inżektorowa
- sprężarka

### Dane techniczne

- przyłącze hydrauliczne 2"
- przyłącze ściekowe 1 ½"
- ciśnienie robocze 1,8-8 bar
- max temp. wody 38°C
- zasilanie 230 V/50Hz
- napięcie pracy 12V/50 Hz
- pobór mocy 3 W

TYP A/O Magnum serii KW	A/O 180KW	A/O 210KW	A/O 240KW	A/O 300KW	A/O 360KW
Przepływ nominalny [m <sup>3</sup> /h]	2,0	2,5	3,6	5,7	8,0
Przepływ maksymalny [m <sup>3</sup> /h]	2,4	3,3	4,5	6,8	9,9
Przyłącze hydrauliczne	1 ½"	1 ½"	1 ½"	2"	2"
Przepływ przy płukaniu [l/min]	62-80	76-110	113-145	189-225	265-330

### Wymiary:

TYP A/O Magnum serii KW	A/O 180KW	A/O 210KW	A/O 240KW	A/O 300KW	A/O 360KW
szerokość całkowita [cm]	50	53	60	75	155
wysokość całkowita [cm]	191	179	202	200	200
głębokość całkowita [cm]	69	69	69	75	90
wysokość przyłączy [cm]	171	162	185	160	160

## Filtry węglowe A/W 263 serii Performa

**Zastosowanie:** w instalacjach domowych i przemysłowych, do usuwania zawieszin, substancji zapachowych i smakowych, do usuwania chloru i substancji organicznych.



**Działanie:** podczas przepływu wody przez złożę zanieczyszczenia są adsorbowane i wiązane na dużej powierzchni złoża. Podczas regeneracji złoża jest płukane automatycznie strumieniem wstecznym.



### Filtr dostępne w wersji:

- ze sterowaniem czasowym 740 – uruchamia proces regeneracji po upływie zadanego czasu

### Wyposażenie standardowe

- 3-cykłowy zawór sterujący 263
- zbiornik ciśnieniowy ze złożem
- transformator bezpieczeństwa 12 V z kablem sieciowym

### Wyposażenie dodatkowe

- Mechaniczny filtr siatkowy

### Środki eksploatacyjne

- Węgiel aktywny

### Dane techniczne

- Przyłącze 1"
- Ciśnienie robocze 1,8 – 8,0 bar
- Max. temp wody 38°C
- Zasilanie 230 V/50 Hz
- Napięcie pracy 12 V/50 Hz

TYP Performa	A/W 100	A/W 120	A/W 130	A/W 140	A/W 160
Przepływ nominalny [m <sup>3</sup> /h]	0,7	0,9	1,2	1,4	1,6
Przepływ przy dechloracji [m <sup>3</sup> /h]	1,3	1,9	2,3	2,5	3,4
Ciężar transportowy [kg]	48	53	70	88	115
Przepływ przy płukaniu [l/min]	19	26	33	38	45

### Wymiary:

TYP Performa	A/W 100	A/W 120	A/W 130	A/W 140	A/W 160
szerokość całkowita [cm]	25	30	33	35	40
wysokość całkowita [cm]	155	140	155	182	182
głębokość całkowita [cm]	34	34	34	35	40

## Filtry węglowe A/W 293 serii Magnum

**Zastosowanie:** w instalacjach domowych i przemysłowych, do usuwania zawiesin, substancji zapachowych i smakowych, do usuwania chloru i substancji organicznych.



**Działanie:** podczas przepływu wody przez złożę zanieczyszczenia są adsorbowane i wiązane na dużej powierzchni złoża. Podczas regeneracji złożę jest płukane automatycznie strumieniem wstecznym.

**Filtr dostępne w wersji:**

- ze sterowaniem czasowym 742 – uruchamia proces regeneracji po upływie zadanego czasu

**Wyposażenie standardowe**

- 3-cykłowy zawór sterujący Magnum 293
- zbiornik ciśnieniowy ze złożem
- transformator bezpieczeństwa 12 V z kablem sieciowym

**Wyposażenie dodatkowe**

- Mechaniczny filtr siatkowy

**Środki eksploatacyjne**

- Węgiel aktywny

**Dane techniczne**

- Przyłącze 2"
- Ciśnienie robocze 1,8 – 8,0 bar
- Max. temp wody 38°C
- Zasilanie 230 V/50 Hz
- Napięcie pracy 12 V/50 Hz

TYP Magnum	A/W 180	A/W 210	A/W 240	A/W 300	A/W 360
Przepływ nominalny [m <sup>3</sup> /h]	2,0	2,8	3,7	5,7	8,0
Przepływ przy dechloracji [m <sup>3</sup> /h]	4,2	5,7	7,6	12,0	16,8
Przyłącze	1 ½"	1 ½"	1 ½"	2"	2"
Ciężar transportowy [kg]	142	184	304	510	694
Przepływ przy płukaniu [l/min]	49	90	114	189	265

**Wymiary:**

TYP Magnum	A/W 180	A/W 210	A/W 240	A/W 300	A/W 360
szerokość całkowita [cm]	50	53	60	75	90
wysokość całkowita [cm]	191	178	193	200	200
głębokość całkowita [cm]	62	62	82	82	116

ARMAR

tel. 071 354-26-06, 354-01-51  
fax. 071 354-36-38  
e-mail: [biuro@armar.pl](mailto:biuro@armar.pl)  
[http:// www.armar.pl](http://www.armar.pl)



SYSTEMY UZDATNIANIA WODY

## Demineralizacja wody na złożu mieszanym

**Zastosowanie:** w instalacjach przemysłowych do demineralizacji wody. Przemysł medyczny, spożywczy, chemiczny, metalowy, produkcja lusterek i wyrobów szklanych oraz wiele innych.

**Działanie:** Urządzenie do demineralizacji wody, działające na zasadzie wymiany jonowej.



### Wyposażenie standardowe:

- butla z żywicy poliepoksydowej wzmocnionej włóknem szklanym,
- głowica umożliwiająca szybką wymianę butli,



- miernik przewodności z kontrolą i wskaźnikiem przewodności z możliwością wprowadzenia progu alarmowego



# Stacje uzdatniania wody na zaworach AQUAMATIC

**Zastosowanie:** uzdatnianie wody dla osiedli mieszkaniowych, wsi i miast

**Działanie:** woda przepływa przez system filtrów wypełnionych złożem kwarcowym, katalitycznym lub węglowym, na którym następuje usunięcie żelaza, manganu lub amoniaku. Zespół zaworów sterowany automatycznym kontrolerem przepływu pozwala na swobodny przepływ wody zarówno w czasie pracy jak i regeneracji. Systemy w zależności od zastosowanego złoża mogą pracować jako: filtry usuwające żelazo, mangan, filtry węglowe albo zmiękczacze.



Rodzaj złoża jak i ilość kolumn jest dobierany indywidualnie w zależności od parametrów i ilości wody biorącej udział w procesie uzdatniania.

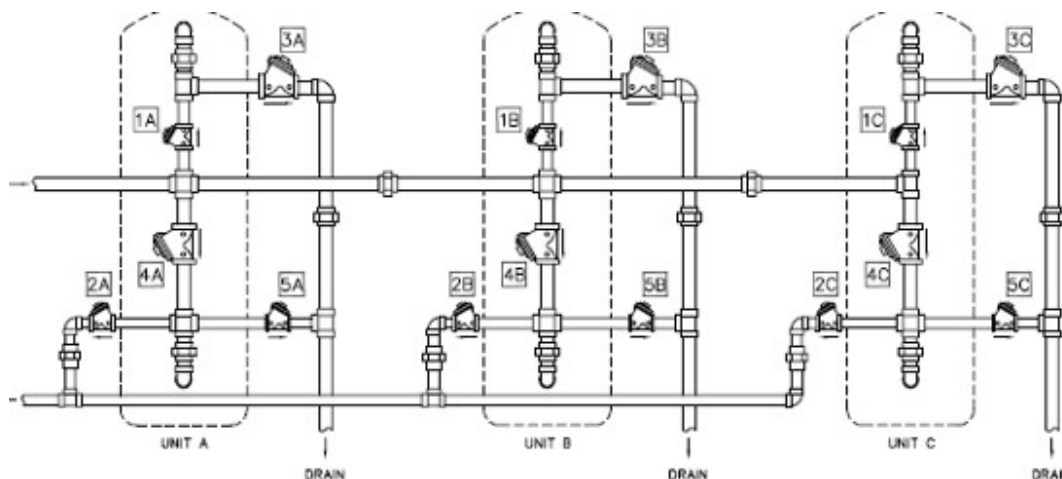
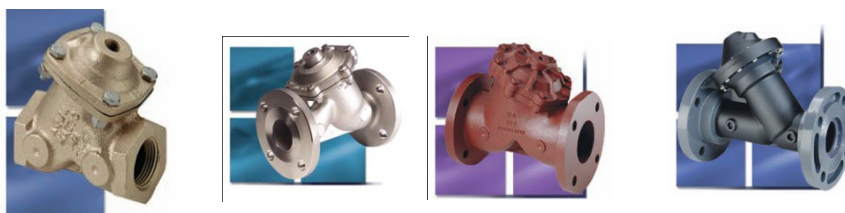

## Lampa UV

**Zastosowanie:** sterylizatory UV są szeroko stosowane na świeżo do dezynfekcji wody w ujęciach lokalnych, szpitalach, laboratoriach, w gastronomii i hotelarstwie, przy produkcji leków i kosmetyków, w przemyśle środków spożywczych. Dezynfekcja polega na poddawaniu wody promieniami UV zapewniając najniższy z możliwych koszt dezynfekcji wody, przy czym nie powoduje zmian składu chemicznego wody.

**Działanie:** sterylizator wykorzystuje specjalny promiennik niskiego ciśnienia wytwarzający promienie UV o długości fali 254 nm, które powodują reakcje fotochemiczną uszkadzającą DNA, co jest śmiertelne dla mikroorganizmów.



### Wyposażenie standardowe

- komora ze stali kwasoodpornej,
- przemysłowa rura ochronna z czystego kwarcu
- dźwiękowy czujnik uszkodzenia palnika - alarm
- optyczny wskaźnik pracy lampy
- optyczny wskaźnik zasilania
- szafka sterownicza
- palnik PHILIPS
- wyjście na zawór elektromagnetyczny
- króciec spustowy

### Wyposażenie dodatkowe

- system pomiaru natężenia UV
- licznik czasu pracy
- zdalne włączanie/wyłączanie

### Środki eksploatacyjne

- rura osłonowa
- palnik UV
- uszczelki

### Dane techniczne

- przyłącze hydrauliczne DN 15 do DN 50
- max. Ciśnienie robocze 6 bar
- max. temp. wody 40°C
- zasilanie 230 V/50Hz
- trwałość promiennika 8000– 10 000 godzin

TYP urządzenia	UV 20	UV 20LA	UV 40	UV 80	UV 120
Przepływ nominalny [m <sup>3</sup> /h]	1,6	1,6	3,6	5,9	12,3
Średnica przyłączy DN	25	25	40	40	50
Moc przyłącza [W]	33	33	50	90	160
Ilość promienników x [W]	1x25	1x25	1x40	1x80	1x130

### Wymiary:

TYP urządzenia	UV 20	UV 20LA	UV 40	UV 80	UV 120
Długość [mm]	655	655	955	955	955
Szerokość [mm]	130	130	130	130	130
Wysokość [mm]	235	235	245	245	245

## Lampa UV

**Zastosowanie:** sterylizatory UV są szeroko stosowane na świecie do dezynfekcji wody w ujęciach lokalnych, szpitalach, laboratoriach, w gastronomii i hotelarstwie, przy produkcji leków i kosmetyków, w przemyśle środków spożywczych. Dezynfekcja polega na poddawaniu wody promieniami UV zapewnia najniższy z możliwych koszt dezynfekcji wody, przy czym nie powoduje zmian składu chemicznego wody.

**Działanie:** sterylizator wykorzystuje specjalny promiennik niskiego ciśnienia wytwarzający promienie UV o długości fali 254 nm, które powodują reakcje fotochemiczną uszkadzającą DNA, co jest śmiertelne dla mikroorganizmów.

### Wyposażenie standardowe

- komora ze stali kwasoodpornej,
- przemysłowa rura ochronna z czystego kwarcu
- dźwiękowy czujnik uszkodzenia palnika - alarm
- optyczny wskaźnik pracy lampy
- optyczny wskaźnik zasilania
- szafka sterownicza
- palnik PHILIPS
- wyjście na zawór elektromagnetyczny
- króciec spustowy
- licznik czasu pracy
- zdalne włączanie/wyłączanie

### Wyposażenie dodatkowe

- system pomiaru natężenia UV

### Środki eksploatacyjne

- rura osłonowa
- palnik UV
- uszczelki

### Dane techniczne

- przyłącze hydrauliczne DN 80 do DN 300
- max. Ciśnienie robocze 6 bar
- max. temp. wody 40°C
- zasilanie 230 V/50Hz



- trwałość promiennika 8000– 10 000 godzin

TYP urządzenia	AM 1	AM 2	AM 3	AM 4	AM 5	AM 6	AM 8	AM10	AM 12	AM 15
Przepływ nominalny [m <sup>3</sup> /h]	21	38	66	84	122	170	243	367	445	624
Średnica przyłączy DN	80	100	100	125	150	200	200	250	300	300
Moc przyłącza [W]	160	320	480	640	800	960	1280	1600	1920	2560
Ilość promienników x [W]	1x 130	2x 130	3x 130	4x 130	5x 130	6x 130	8x 130	10x 130	12x 130	16x 130

### Wymiary:

TYP urządzenia	AM 1	AM 2	AM 3	AM 4	AM 5	AM 6	AM 8	AM10	AM 12	AM 15
Długość [mm]	317	317	317	317	335	463	463	488	544	544
Szerokość [mm]	219	219	219	250	285	340	340	395	445	445
Wysokość [mm]	1110	1110	1110	1110	1110	1110	1110	1120	1130	1130

## Stacja dozująca HC 997 Pi

### Wyposażenie standardowe stacji dozującej:

- pompa dozująca z zaworem odpowietrzającym oraz przelewowym,
- wodomierz impulsowy DN20
- wężyk tłoczny i zasysający
- inżektor dozujący
- ssawa
- zbiornik na chemikalia
- przewód zasilający

### Wyposażenie dodatkowe:

- przewód impulsowy
- mieszadło elektryczne
- czujnik poziomu

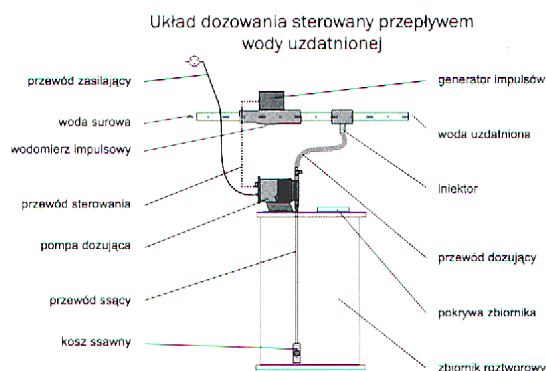

MODEL	Maksymalna wydajność maksymalne ciśnienie		Częstotliwość suwów (max) na min.	Dawka na suw ml /suw	Pobór mocy (max) watt	Wym. rury mm	Podłączenia głowicy pompy model
	L/h	bar					
HC997 - 1	2	8	150	0,22	18	4x6	1/2" - PVDF
	5	5	150	0,55	18	4x6	1/2" - PVDF
	7	2	150	0,77	18	4x6	1/2" - PVDF
HC997 - 2	7	4	150	0,77	18	4x6	1/2" - PVDF
	8	2	150	0,88	18	4x6	1/2" - PVDF
	10	0	150	1,11	18	4x6	1/2" - PVDF
HC997 - 3	3	12	150	0,33	22	4x6	1/2" - PVDF
	4	10	150	0,44	22	4x6	1/2" - PVDF
	5	8	150	0,55	22	4x6	1/2" - PVDF
HC997 - 4	10	4	180	0,93	22	4x6	1/2" - PVDF
	12	2	180	1,11	22	4x6	1/2" - PVDF
	14	0	180	1,29	22	4x6	1/2" - PVDF

## Automatyczny system nanofiltracji

**Zastosowanie:** Do odsalania wody filtrowanej i zmiękczonej lub uzdatnionej chemicznie z maksymalnym zasoleniem 1.000 mg/l (wolnej od chloru, krzemionkikoloidalnej, z parametrami takimi jak Ba, Sr, Mn, Al, F, PO<sub>4</sub> i COD zgodnymi ze standardami WHO, mętność ≤ 0.5 NTU i ≤ SDI 3):

### Wyposażenie standardowe:

- kompaktowa rama
- główny zbiornik wody surowej
- przedni panel na instrumenty kontrolne
- filtr wykonany z polipropylenu wraz z wkładem 5µm
- wkłady z aktywnego węgla
- wskaźnik ciśnienia
- przełącznik ciśnieniowy wody surowej
- ciśnieniowa pompa
- zestaw zbiorników ciśnieniowych
- zestaw membran wykonanych z kompozytu (PE, PS, PA\*)
- zestaw zaworów kontrolnych do sterowania ciśnieniem
- zestaw przepływomierzy do permeatu i koncentratu
- automat płuczący membrany przed i po produkcji wody
- orurowanie łączące wykonane z poliestru
- cyfrowy miernik przewodności (opcja)
- panel kontrolny



Kod	Opis produktu	Przepływ 25-10°C L/h	Złącza	Pompa	Moc pompy	Membrany
A- NF-180	System nanomembran z filtracją wstępną i membranami	200-150	Wejście -1/2" Wyjście - 3/8" Zrzut - 3/8"	3150 CM1-4	650 W 400 V 1.8 A	1szt FCPPS-1005 1szt FCCTO-10 1szt VNF-2-4040
A- NF-360	System nanomembran z filtracją wstępną i membranami	400-300	Wejście -1/2" Wyjście- 3/8 " Zrzut - 3/8"	3150 CM1-4	650 W 400 V 1.8 A	1szt FCPPS-1005 1szt FCCTO-10 2szt VNF-2-4040

Dane techniczne	A-NF- 180	A-NF- 360	Jednostka
Przepływ permeatu przy 15°C	ok. 0,18	ok. 0,36	(m <sup>3</sup> /h)
Ciśnienie pracy	ok. 5	ok. 5	(bar)
Powrót*	max. 50	max. 50	(%)
Zużycie wody surowej	ok. 0,36	ok. 0,72	(m <sup>3</sup> /h)
Wymagane ciśnienie wody surowej (min./ max.)	2 / 3	2 / 3	(bar)
Współczynnik odrzucenia (NaCl)	80 - 95	80 - 95	(%)
Współczynnik odrzucenia (CaCl <sub>2</sub> )	96	96	(%)
Zasilanie	230/50	230/50	(V/Hz)
Moc zainstalowana	0,65	0,65	(kW)
Złącza: woda surowa, permeat, koncentrat	1/2 , 3/8, 3/8	1/2 , 3/8, 3/8	(")
Wymiary: W x SZ x G	1520x 550 x 230	1520x 550 x 230	(mm)



SYSTEMY UZDATNIANIA WODY

**Wolnostojący lub ścienny system odwróconej osmozy**

**Zastosowanie:** Do odsalania wody filtrowanej i zmiękczonej lub uzdatnionej chemicznie z maksymalnym zasoleniem 1.000 mg/l (wolnej od chloru, krzemionki koloidalnej, z parametrami takimi jak Ba, Sr, Mn, Al, F, PO4 i COD zgodnymi ze standardami WHO, mętność ≤ 0.5 NTU i ≤ SDI 3:

**Wyposażenie standardowe:**

- kompaktowa rama
- główny zbiornik wody surowej
- przedni panel na instrumenty kontrolne
- filtr wykonany z polipropylenu wraz z wkładem 5µm
- wkład z aktywnego węgla
- wskaźnik ciśnienia
- przełącznik ciśnieniowy wody surowej
- pompa wysokiego ciśnienia
- zestaw zbiorników ciśnieniowych
- zestaw membran wykonanych z kompozytu (PE, PS, PA\*)
- zestaw zaworów kontrolnych do sterowania ciśnieniem i koncentratem
- zestaw przepływomierzy dla permeatu, (opcja)
- orurowanie łączące
- system ręcznego płukania membran
- cyfrowy miernik przewodności (opcja)



Kod	Opis produktu	Przepływ 25-10°C	Złącza	Moc pompy	Membrany
A-RO-40-M	Przemysłowy wolnostojący lub ścienny system odwróconej osmozy z membranami	53-33 L/h	Wejście -1/2" Wyjście - 3/8" Zrzut - 3/8"	300 W 230 V 1.6 A	1szt FCPPS-1005 1szt FCCTO-10 1szt ULP-21-2521
A-RO-80-M	Przemysłowy wolnostojący lub ścienny system odwróconej osmozy z membranami	105-66 L/h	Wejście -1/2" Wyjście - 3/8 " Zrzut - 3/8"	300 W 230 V 1.6 A	1szt FCPPS-1005 1szt FCCTO-10 1szt ULP-21-2540
A-RO-130-M	Przemysłowy wolnostojący lub ścienny system odwróconej osmozy z membranami	174-110 L/h	Wejście -1/2" Wyjście - 3/8" Zrzut - 3/8"	300 W 230 V 1.6 A	1szt FCPPS-1005 1szt FCCTO-10 1szt ULP-21-4021
A-RO-240-M	Przemysłowy wolnostojący lub ścienny system odwróconej osmozy z membranami	314-198 L/h	Wejście -1/2" Wyjście - 3/8" Zrzut - 3/8"	550 W 230 V 4.4 A	1szt FCPPS-1005 1szt FCCTO-10 1szt ULP-21-4040
A-RO-480-M	Przemysłowy wolnostojący lub ścienny system odwróconej osmozy z membranami	500-390 L/h	Wejście -1/2" Wyjście - 3/8" Zrzut - 3/8"	750 W 230 V 5.4 A	1szt FCPPS-1005 1szt FCCTO-10 2szt ULP-21-4040

Dane techniczne	A- RO-40-M	A- RO-80-M	A-RO-130-M	A- RO-240-M	A- RO-480-M	Jednostka
Przepływ permeatu przy 15°C	ok. 0,04	ok. 0,08	ok. 0,13	ok. 0,24	ok. 0,48	(m³/h)
Ciśnienie pracy	ok. 8	ok. 8	ok. 8	ok. 8	ok. 8	(bar)
Powrót*	max. 50	max. 50	max. 50	max. 50	max. 50	(%)
Zużycie wody surowej	ok. 0,08	ok. 0,16	ok. 0,26	ok. 0,48	ok. 0,96	(m³/h)
Wymagane ciśnienie wody surowej (min./max.)	3 / 6	3 / 6	3 / 6	3 / 6	3 / 6	(bar)
Współczynnik odrzucenia	90 - 95	90 - 95	90 - 95	90 - 95	90 - 95	(%)
Zasilanie	230/50	230/50	230/50	230/50	230/50	(V/Hz)
Moc zainstalowana	0,3	0,3	0,3	0,55	0,75	(kW)
Złącza: woda surowa, permeat, koncentrat	3/8, 3/8,	3/8, 3/8,	3/8, 3/8,	1/2, 3/8,	1/2, 3/8,	(")
Wymiary: W x SZ x G	1180 x 550 x 230	1520 x 550 x 230	1180 x 550 x 230	1520 x 550 x 230	1520 x 550 x 230	(mm)

Kod	Wyposażenie opcjonalne dla A-RO-M	Parametry pomiarowe	Cena netto %
BC-RO-CM	Miernik przewodności z sonda i wyświetlaczem LCD	0-199.9 us/cm	+10%
BC-RO-FM	Przepływomierz pokazujący poziom permeatu	0-500 l/h	+5%

### Wolnostojący lub ścienny system odwróconej osmozy

**Zastosowanie:** Do odsalania wody filtrowanej i zmiękczonej lub uzdatnionej chemicznie z maksymalnym zasoleniem 1.000 mg/l (wolnej od chloru, krzemionki koloidalnej, z parametrami takimi jak Ba, Sr, Mn, Al, F, PO<sub>4</sub> i COD zgodnymi ze standardami WHO, mętność ≤ 0,5 NTU i ≤ SDI 3:

#### Wyposażenie standardowe:

- kompaktowa rama
- główny zbiornik wody surowej
- przedni panel na instrumenty kontrolne
- filtr wykonany z polipropylenu wraz z wkładem 5µm
- wkład z aktywnego węgla
- wskaźnik ciśnienia
- przełącznik ciśnieniowy wody surowej
- pompa wysokiego ciśnienia
- zestaw zbiorników ciśnieniowych
- zestaw membran wykonanych z kompozytu (PE, PS, PA\*)
- zestaw zaworów kontrolnych do sterowania ciśnieniem i koncentratem
- zestaw przepływomierzy dla permeatu (opcja)
- orurowanie łączące
- cyfrowy miernik przewodności
- automat płuczący membrany przed i po produkcji wody
- Panel kontrolny



Kod	Opis produktu	Przepływ 25-10°C	Złącza	Moc pompy	Membrany
A-RO-40-A	Przemysłowy wolnostojący lub ścienny system odwróconej osmozy z membranami	53-33 L/h	Wejście -3/8" Wyjście - 3/8" Zrzut - 3/8"	300 W 230 V 1.6 A	1szt FCPPS-1005 1szt FCCTO-10 1szt ULP-21-2521
A-RO-80-A	Przemysłowy wolnostojący lub ścienny system odwróconej osmozy z membranami	105-66 L/h	Wejście -3/8" Wyjście- 3/8 " Zrzut - 3/8"	300 W 230 V 1.6 A	1szt FCPPS-1005 1szt FCCTO-10 1szt ULP-21-2540
A-RO-130-A	Przemysłowy wolnostojący lub ścienny system odwróconej osmozy z membranami	174-110 L/h	Wejście -3/8" Wyjście - 3/8" Zrzut - 3/8"	300 W 230 V 1.6 A	1szt FCPPS-1005 1szt FCCTO-10 1szt ULP-21-4021
A-RO-240-A	Przemysłowy wolnostojący lub ścienny system odwróconej osmozy z membranami	314-198 L/h	Wejście -1/2" Wyjście - 3/8" Zrzut - 3/8"	550 W 230 V 4.4 A	1szt FCPPS-1005 1szt FCCTO-10 1szt ULP-21-4040
A-RO-480-A	Przemysłowy wolnostojący lub ścienny system odwróconej osmozy z membranami	500-390 L/h	Wejście -1/2" Wyjście - 3/8" Zrzut - 3/8"	750 W 230 V 5.4 A	1szt FCPPS-1005 1szt FCCTO-10 2szt ULP-21-4040

Dane techniczne	A-RO-40-A	A-RO-80-A	A-RO-130-A	A-RO-240-A	A-RO-480-A	Jednostka
Przepływ permeatu przy 15°C	ok.0,04	ok. 0,08	ok. 0,13	ok. 0,24	ok. 0,48	(m <sup>3</sup> /h)
Ciśnienie pracy	ok. 8	ok. 8	ok. 8	ok. 8	ok. 8	(bar)
Powrót*	max. 50	max. 50	max. 50	max. 50	max. 50	(%)
Zużycie wody surowej	ok. 0,08	ok. 0,16	ok. 0,26	ok. 0,48	ok. 0,96	(m <sup>3</sup> /h)
Wymagane ciśnienie wody surowej (min./max.)	3 / 6	3 / 6	3 / 6	3 / 6	3 / 6	(bar)
Współczynnik odrzucenia	90 - 95	90 - 95	90 - 95	90 - 95	90 - 95	(%)
Zasilanie	230/50	230/50	230/50	230/50	230/50	(V/Hz)
Moc zainstalowana	0,3	0,3	0,3	0,55	0,75	(kW)
Złącza: woda surowa, permeat, koncentrat	3/8, 3/8, 3/8	3/8, 3/8, 3/8	3/8, 3/8, 3/8	1/2, 3/8, 3/8	1/2, 3/8, 3/8	(")
Wymiary: W x SZ x G	1180 x 550 x 230	1520 x 550 x 230	1180 x 550 x 230	1520 x 550 x 230	1520 x 550 x 230	(mm)

Kod	Wyposażenie opcjonalne dla A-RO-A	Parametry pomiarowe	Cena netto %
BC-RO-FM	Przepływomierz pokazujący poziom permeatu	0-500 l/h	+5%

### System odwróconej osmozy

**Zastosowanie:** Do odsalania wody filtrowanej i zmiękczonej lub uzdatnionej chemicznie z maksymalnym zasoleniem 1.000 mg/l (wolnej od chloru, krzemionki koloidalnej, z parametrami takimi jak Ba, Sr, Mn, Al, F, PO<sub>4</sub> i COD zgodnymi ze standardami WHO, mętność ≤ 0,5 NTU i ≤ SDI 3):

#### Wyposażenie standardowe:

- kompaktowa rama
- przedni panel na instrumenty kontrolne
- 2 filtry wykonane z polipropylenu wraz z wkładem 5µm oraz aktywnym węglem
- 2 zestawy wypełnionych glicerolem wskaźników
- zawór dla wody surowej
- przelicznik ciśnieniowy do wody surowej
- pompa wysokiego ciśnienia
- zestaw zbiorników ciśnieniowych
- zestaw membran wykonanych z kompozytu (PE, PS, PA\*)
- zestaw zaworów kontrolnych do sterowania ciśnieniem i koncentratem
- zestaw przepływomierzy dla permeatu
- orurowanie łączące
- system automatycznego płukania membran
- Mikroprocesorowy panel kontrolny



Kod	Opis produktu	Przepływ 25-10°C L/h	Złącza	Moc pompy	Membrany
A-RO-40	Przemysłowy wolnostojący lub naścienny system odwróconej osmozy z membranami	53-33	Wejście - 3/8" Wyjście - 3/8" Zrzut - 3/8"	300 W 230 V 1,6 A	1szt FCPPS-1005 1szt FCCTO-10 1szt ULP-21-2521
A-RO-80	Przemysłowy wolnostojący lub naścienny system odwróconej osmozy z membranami	105-66	Wejście - 3/8" Wyjście - 3/8 " Zrzut - 3/8"	300 W 230 V 1,6 A	1szt FCPPS-1005 1szt FCCTO-10 1szt ULP-21-2540
A-RO-130	Przemysłowy wolnostojący lub naścienny system odwróconej osmozy z membranami	174-110	Wejście - 3/8" Wyjście - 3/8" Zrzut - 3/8"	300 W 230 V 1,6 A	1szt FCPPS-1005 1szt FCCTO-10 1szt ULP-21-4021
A-RO-240	Przemysłowy wolnostojący lub naścienny system odwróconej osmozy z membranami	314-198	Wejście - 1/2" Wyjście - 3/8" Zrzut - 3/8"	550 W 230 V 4,4 A	1szt FCPPS-1005 1szt FCCTO-10 1szt ULP-21-4040
A-RO-480	Przemysłowy wolnostojący lub naścienny system odwróconej osmozy z membranami	500-390	Wejście - 1/2" Wyjście - 3/8" Zrzut - 3/8"	750 W 230 V 5,4 A	1szt FCPPS-1005 1szt FCCTO-10 2szt ULP-21-4040

Dane techniczne	A- RO-40	A- RO-80	A-RO-130	A- RO-240	A- RO-480	Jednostka
Przepływ permeatu przy 15°C	ok. 0,04	ok. 0,08	ok. 0,13	ok. 0,24	ok. 0,48	(m <sup>3</sup> /h)
Ciśnienie pracy	ok. 8	ok. 8	ok. 8	ok. 8	ok. 8	(bar)
Powrót*	max. 50	max. 50	max. 50	max. 50	max. 50	(%)
Zużycie wody surowej	ok. 0,08	ok. 0,16	ok. 0,26	ok. 0,48	ok. 0,96	(m <sup>3</sup> /h)
Wymagane ciśnienie wody surowej (min./max.)	3 / 6	3 / 6	3 / 6	3 / 6	3 / 6	(bar)
Współczynnik odrzucenia	90 - 95	90 - 95	90 - 95	90 - 95	90 - 95	(%)
Zasilanie	230/50	230/50	230/50	230/50	230/50	(V/Hz)
Moc zainstalowana	0,3	0,3	0,3	0,55	0,75	(kW)
Złącza: woda surowa, permeat, koncentrat	3/8, 3/8, 3/8	3/8, 3/8, 3/8	3/8, 3/8, 3/8	1/2 , 3/8, 3/8	1/2 , 3/8, 3/8	(")
Wymiary: W x SZ x G	1180 x 550 x 230	1520 x 550 x 230	1180 x 550 x 230	1520 x 550 x 230	1520 x 550 x 230	(mm)





### System odwróconej osmozy

**Zastosowanie:** Do odsalania wody filtrowanej i zmiękczonej lub uzdatnionej chemicznie z maksymalnym zasoleniem 1.000 mg/l (wolnej od chloru, krzemionki koloidalnej, z parametrami takimi jak Ba, Sr, Mn, Al, F, PO<sub>4</sub> i COD zgodnymi ze standardami WHO, mętność ≤ 0,5 NTU i ≤ SDI 3):

#### Wypożyczenie standardowe:

- kompaktowa rama
- przedni panel na instrumenty kontrolne
- filtr wykonany z polipropylenu wraz z wkładem 5µm
- 3 zestawy wypienionych glicerolem wskaźników wraz z obudowa
- zawór elektromagnetyczny do wody surowej
- przełącznik ciśnieniowy do wody surowej
- pompa wysokiego ciśnienia
- zestaw zbiorników ciśnieniowych
- zestaw membran wykonanych z kompozytu (PE, PS, PA\*)
- zawory regulacyjne by-passu pompy wysokiego ciśnienia i zawór regulujący ciśnienie i przepływ po pompie wysokiego ciśnienia
- koncentryczny zawór do regulacji przepływu i ciśnienia koncentratu
- 3 przepływomierze dla permeatu, koncentratu, recyrkulacji koncentratu
- orurowanie łączące
- system automatycznego płukania membran przed i po produkcji wody
- system CIP do chemicznego czyszczenia, dezynfekcji modułów i rur z pompy, zbiornik CIP
- Mikroprocesorowy panel kontrolny



Kod	Opis produktu	Przepływ 25-10°C	Złącza	Pompa	Moc pompy	Membrany
A-RO - 3000	Przemysłowy system odwróconej osmozy z CIP z membranami	3540 2610 L/h	Wejście -5/4" Wyjście - 1" Zrzut - 1"	CM10-7	5.8 kW 3x400V 11.8A	2szt FCPPS-20B05 3szt ULP-22-8040
A-RO - 4000	Przemysłowy system odwróconej osmozy z CIP z membranami	4720 3480 L/h	Wejście -6/4" Wyjście- 5/4 " Zrzut - 5/4"	CM10-7	5.8 kW 3x400V 11.8A	3szt FCPPS-20B05 4szt ULP-22-8040
A-RO - 5000	Przemysłowy system odwróconej osmozy z CIP z membranami	5900 4350 L/h	Wejście -6/4" Wyjście- 5/4 " Zrzut - 5/4"	CM10-8	5.8 kW 3x400V 11.8A	3pc FCPPS-20B05 5pc ULP-22-8040
A-RO - 6000	Przemysłowy system odwróconej osmozy z CIP z membranami	7080 5220 L/h	Wejście -6/4" Wyjście- 5/4 " Zrzut - 5/4"	CM10-8	5.8 kW 3x400V 11.8A	5szt FCPPS-4005 6szt ULP-22-8040
A-RO - 8000	Przemysłowy system odwróconej osmozy z CIP z membranami	9440 6960 L/h	Wejście -2" Wyjście- 6/4 " Zrzut - 6/4"	CR15-9	7.5 kW 3x400V 15.2A	5szt FCPPS-4005 7pc ULP-22-8040
A-RO - 10000	Przemysłowy system odwróconej osmozy z CIP z membranami	11800 8700 L/h	Wejście -2" Wyjście- 6/4 " Zrzut - 6/4"	CR15-9	7.5 kW 3x400V 15.2A	5szt FCPPS-4005 9szt ULP-22-8040
A-RO - 12000	Przemysłowy system odwróconej osmozy z CIP z membranami	14160 10440 L/h	Wejście -2" Wyjście- 6/4 " Zrzut - 6/4"	CR15-10	11 kW 3x400V 21.5A	5szt FCPPS-4005 10szt ULP22-8040
A-RO - 15000	Przemysłowy system odwróconej osmozy z CIP z membranami	17700 13050 L/h	Wejście -2 1/2" Wyjście- 6/4 " Zrzut - 6/4"	CR15-14	11 kW 3x400V 21.5A	10szt FCPPS-4005 12szt ULP22-8040
A-RO - 20000	Przemysłowy system odwróconej osmozy z CIP z membranami	23600 17400 L/h	Wejście -2 1/2" Wyjście- 2 " Zrzut - 2"	CR20-14	15 kW 3x400V 28.7A	10szt FCPPS-4005 18szt ULP22-8040
A-RO - 25000	Przemysłowy system odwróconej osmozy z CIP z membranami	29500 21750 L/h	Wejście -3" Wyjście- 2 " Zrzut - 2"	CR32-8	15 kW 3x400V 28.7A	10szt FCPPS-4005 24szt ULP22-8040

Dane techniczne	A-RO - 3000	A-RO - 4000	A-RO - 5000	A-RO - 6000	A-RO - 8000	A-RO - 10000	A-RO - 12000	A-RO - 15000	A-RO - 20000	A-RO - 25000	Jednostka	
Przepływ permeatu przy 15°C	ok. x. 3,0	ok. x. 4,0	ok. x. 5,0	ok. x. 6,0	ok. x. 8,0	ok. x. 10,0	ok. x. 12,0	ok. x. 15,0	ok. x. 20,0	ok. x. 25,0	(m <sup>3</sup> /h)	
Ciśnienie pracy	ok. 10	ok. 10	ok. 10	ok. 10	ok. 10	ok. 10	ok. 10	ok. 10	ok. 10	ok. 10	(bar)	
Powrót*	max. 75	max. 75	max. 75	max. 75	max. 75	max. 75	max. 75	max. 75	max. 75	max. 75	(%)	
Zużycie wody surowej	ok. 4,0	ok. 5,3	ok. 6,7	ok. 8	ok. 10,7	ok. 13,3	ok. 16,0	ok. 20,0	ok. 26,7	ok. 33,3	(m <sup>3</sup> /h)	
Wymagane ciśnienie wody surowej (min./ max.)	3/6	3/6	3/6	3/6	3/6	3/6	3/6	3/6	3/6	3/6	(bar)	
Współczynnik odzrucenia	90 - 95	90 - 95	90 - 95	90 - 95	90 - 95	90 - 95	90 - 95	90 - 95	90 - 95	90 - 95	(%)	
Zasilanie	230/50	230/50	230/50	230/50	230/50	230/50	230/50	230/50	230/50	230/50	(V/Hz)	
Moc zainstalowana	5,8	5,8	5,8	5,8	7,5	7,5	11,0	11,0	15,0	15,0	(kW)	
Złącza: woda surowa, permeat, koncentrat	5/4, 1, 1	6/4, 5/4, 5/4	6/4, 5/4, 5/4	6/4, 5/4, 5/4	2, 6/4, 6/4	2, 6/4, 6/4	2, 6/4, 6/4	2 1/2, 6/4, 6/4	2 1/2, 2, 2	3, 2, 2	3, 2, 2	(")
Wymiary: W x SZ x G	1800 x 4000 x 1000	1800 x 3000 x 1000	1800 x 4000 x 1000	1800 x 4000 x 1000	1800 x 4000 x 1000	1800 x 4000 x 1000	1800 x 4000 x 1000	1800 x 5000 x 1000	1800 x 7000 x 1000	1800 x 7000 x 1000	(mm)	



## SYSTEMY UZDATNIANIA WODY

### System odwróconej osmozy do odsalania wody morskiej

**Zastosowanie:** Do odsalania wody filtrowanej i zmiękczonej lub uzdatnionej chemicznie z maksymalnym zasoleniem 25.000 mg/l (wolnej od chloru, krzemionkikoloidalnej, z parametrami takimi jak Ba, Sr, Mn, Al, F, PO4 i COD zgodnymi ze standardami WHO, mętność  $\leq 0.5$  NTU i  $\leq$  SDI 3):

#### Wyposażenie standardowe:

- kompaktowa rama
- przedni panel na instrumenty kontrolne
- główny zbiornik wody surowej
- bigblue 20' wraz z wkładem 5 $\mu$ m wykonanym z polipropylenu
- bigblue 20' wraz z wkładem z aktywnym węglem
- 2 zestawy wypełnionych glicerolem wskaźników
- zawór elektromagnetyczny
- przełącznik ciśnieniowy dla wody surowej
- pompa wysokiego ciśnienia
- zestaw zbiorników ciśnieniowych do 1000PSI
- zestaw membran wykonanych z kompozytu (PE, PS, PA\*)
- zestaw zaworów kontrolnych do sterowania ciśnieniem i koncentratem
- 2 zestawy przepływomierzy do permeatu i koncentratu
- przepływomierze recyrkulacji koncentratu (opcja)
- orurowanie łączące
- system automatycznego płukania membran przed i po produkcji wody
- Mikroprocesorowy panel kontrolny



Kod	Opis produktu	Przepływ 25-10°C L/h	Złącza	Pompa wysokiego ciśnienia	Moc pompy	Membrany
ARO-200-SW	Przemysłowy system odwróconej osmozy dla wody morskiej z membranami	220-180	Wejście - 1/2" Wyjście - 3/8" Zrzut - 3/8"	CRNE1-23	4,6kW 3x400V 9.3 A	1szt FCPPS-20B05 2szt SW-21-4040
ARO-300-SW	Przemysłowy system odwróconej osmozy dla wody morskiej z membranami	330-270	Wejście - 1/2" Wyjście - 3/8 " Zrzut - 3/8"	CRNE1-23	4,6kW 3x400V 9.3 A	1szt FCPPS-20B05 3szt SW-21-4040
ARO-400-SW	Przemysłowy system odwróconej osmozy dla wody morskiej z membranami	440-360	Wejście - 3/4" Wyjście - 1/2" Zrzut - 1/2"	CRNE3-23	7,5kW 3X400V 14.6 A	1szt FCPPS-20B05 4szt SW-21-4040
ARO-600-SW	Przemysłowy system odwróconej osmozy dla wody morskiej z membranami	660-540	Wejście - 3/4" Wyjście - 1/2" Zrzut - 1/2"	CRNE3-23	7,5kW 3X400V 14.6 A	1szt FCPPS-20B05 6szt SW-21-4040

Dane techniczne	A- RO - 3000	A- RO - 4000	A- RO - 5000	A- RO - 6000	Jednostka
Przepływ permeatu przy 15°C	ok. 0,2	ok. 0,3	ok. 0,4	ok. 0,6	(m <sup>3</sup> /h)
Ciśnienie pracy	ok. 30	ok. 30	ok. 30	ok. 30	(bar)
Powrót*	max. 50	max. 50	max. 50	max. 50	(%)
Zużycie wody surowej	ok. 4,0	ok. 0,6	ok. 0,8	ok. 1,2	(m <sup>3</sup> /h)
Wymagane ciśnienie wody surowej (min./max.)	3/6	3/6	3/6	3/6	(bar)
Współczynnik odrzucenia	95 99	95 99	95 99	95 99	(%)
Zasilanie	230/50	230/50	230/50	230/50	(V/Hz)
Moc zainstalowana	4,6	4,6	7,5	7,5	(kW)
Złącza: woda surowa, permeat, koncentrat	1/2, 3/8, 3/8	1/2, 3/8, 3/8	3/4, 1/2, 1/2	3/4, 1/2, 1/2	(")
Wymiary: W x SZ x G	2550 x 800 x 800	2550 x 800 x 800	2550 x 800 x 800	2550 x 800 x 800	(mm)

## Membrany

Kod	Produkt	Rozmiar	Średni współczynnik odrzucenia	Moc / ciśnienie
TFC-50V	Vontron 50GPD sucha membrana osmotyczna	1,8"x12"	97%	50GPD / 60PSI ( 189L/dzień / 4,1bar)
TFC-75V	Vontron 75 GPD sucha membrana osmotyczna	1,8"x12"	97%	75GPD / 60PSI ( 283L/dzień / 4,1bar)
TFC-100V	Vontron 100GPD sucha membrana osmotyczna	2"x12"	95%	100GPD / 60PSI ( 377L/dzień / 4,1bar)
TFC-300V	Vontron 3000GPD sucha membrana osmotyczna	3"x12"	97%	240GPD / 100PSI ( 910L/dzień / 6,9bar)
VNF2-1812	Vontron 50GPD sucha membrana osmotyczna	1,8"x12"	50-70% NaCl 80% - CaCl <sub>2</sub>	50GPD / 30PSI ( 190L/dzień / 2 bar)
VNF2-2012	Vontron 85GPD sucha membrana osmotyczna	3"x12"	50-70% NaCl 80% - CaCl <sub>2</sub>	85GPD / 30PSI ( 320L/dzień / 2 bar)
TFC-50F	Filmtec 50GPD sucha membrana osmotyczna	1, 8"x12"	97%	50GPD / 60PSI ( 189L/dzień/ 4,1bar)

Kod	Produkt	Rozmiar	Minimalne odrzucenie	Średnie odrzucenie	Moc / ciśnienie	Aktywna strefa membrany
ULP21-2521	RO membrana ULP	2,5"x21"	98,5%	99%	300GPD / 150PSI ( 1134L/dzień / 10,3bar)	1,1m <sup>2</sup>
ULP21-2540	RO membrana ULP	2,5"x40"	98,5%	99%	750GPD / 150PSI ( 2840L/dzień / 10,3bar)	2,6m <sup>2</sup>
ULP21-4021	RO membrana ULP	4"x21"	98,5%	99%	950GPD / 150PSI ( 3600L/dzień / 10,3bar)	3,3m <sup>2</sup>
ULP21-4040	RO membrana ULP	4"x40"	98,5%	99%	2500GPD / 150PSI ( 9500L/dzień / 10,3bar)	7,9m <sup>2</sup>
LP21-4040	RO membrana LP	4"x40"	99,3%	99,5%	2400GPD / 225PSI ( 9500L/dzień / 15,5bar)	7,9m <sup>2</sup>
SW21-4040	RO membrana dla wody morskiej	4"x40"	98,5%	99,5%	1200GPD / max.1000PSI (4500L/dzień / max.69bar)	7,4m <sup>2</sup>
VNF1-4040	Vontron sucha nano membrana	4"x40"	40-60% NaCl 96% - CaCl <sub>2</sub>		2000-2400GPD / 70PSI ( 7500-9100L/dzień / 5bar)	7,4m <sup>2</sup>
VNF2-4040	Vontron sucha nano membrana	4"x40"	80-95% NaCl 96% - CaCl <sub>2</sub>		1400-1800GPD / 70PSI ( 5300-6800L/dzień / 5bar)	7,4m <sup>2</sup>
ULP22-8040	RO membrana ULP	4"x40"	98,5%	99%	12100GPD / 150PSI ( 45700L/dzień / 10,3bar)	37m <sup>2</sup>
ULP32-8040	RO membrana ULP	4"x40"	99,0%	99,5%	10500GPD / 150PSI ( 39700L/dzień / 10,3bar)	37m <sup>2</sup>
LP22-8040	RO membrana LP	4"x40"	99,3%	99,5%	10500GPD / 225PSI ( 39700L/dzień / 15,5bar)	37m <sup>2</sup>
SW22-8040	RO membrana dla wody morskiej	4"x40"	99,5%	99,7%	6000GPD / max. 1000PSI ( 22700L/dzień / max. 69bar)	37m <sup>2</sup>
VNF1-8040	Vontron sucha nano membrana	4"x40"	40-60% NaCl 96% - CaCl <sub>2</sub>		10000-12000GPD / 70PSI ( 37500-45500L/dzień / 5bar)	37,2m <sup>2</sup>
VNF2-8040	Vontron sucha nano membrana	4"x40"	80-95% NaCl 96% - CaCl <sub>2</sub>		7500-9000GPD / 70PSI ( 28400-33900L/dzień / 5bar)	37,2m <sup>2</sup>



Oznaczenia:

ULP - Bardzo niskie ciśnienie

LP - Niskie ciśnienie

SW - Woda morska

VNF - Nano Filtracja

RO - Odwrócona osmoza

## Moduł ultrafiltracyjny - dizzer®



**Zastosowanie:** zatrzymywanie organizmów i wirusów - efektywne przepłukiwanie wsteczne i przyjazna dla użytkownika eksploatacja

**Urządzenia dostępne w wersjach:**

- **dizzer® P** – z obszarem aktywnym membrany od 0,5 m<sup>2</sup> do 6 m<sup>2</sup>
- **dizzer® XL** – z obszarem aktywnym membrany od 25 m<sup>2</sup> do 60 m<sup>2</sup>

### Dane techniczne:

Dane	dizzer® P 2514- 0.5	dizzer® P 2521- 1.0	dizzer® P 4021- 1.8	dizzer® P 4040- 4.0	dizzer® P 4021- 2.5	dizzer® P 4040- 6.0	dizzer® XL 1.5 MB 25 W	dizzer® XL 1.5 MB 40 W	dizzer® XL 0.9 MB 38 W	dizzer® XL 0.9 MB 60 W	Jednostka
<b>Powierzchnia membrany</b>	0,5	1,0	1,8	4,0	2,5	6,0	25,0	40,0	38,0	60,0	m <sup>2</sup>
<b>Wysokość</b>	300	475	475	960	475	960	1180	1680	1180	1680	mm
<b>Średnica</b>	61	61	100	100	100	100	250	250	250	250	mm
<b>Waga</b>	0,4	0,7	2,3	4,5	2,3	4,5	40	55	40	55	kg

### Parametry pracy:

Dane techniczne	dizzer® P	dizzer® XL	jednostka
<b>Maksymalne ciśnienie</b>	3	5	bar
<b>Zakres temperatur</b>	1-40	1-40	°C

## Filtry mechaniczne

Filtr **FF06** należy do filtrów z tzw. opłukiwaniem siatki filtracyjnej. Filtr ten zapewnia ciągłe filtrowanie wody zatrzymując na siatce filtracyjnej zanieczyszczenia tj. rdzę, piasek, strzępy konopi itp. Zanieczyszczenia gromadzone są na dnie przezroczystej obudowy i mogą być łatwo usunięte przez chwilowe otwarcie spustu. Ze względu na niewielkie rozmiary filtr może być instalowany tam, gdzie jest mało miejsca do zabudowy.



### Dane techniczne

Pozycja montażowa pozioma, komorą filtrującą do dołu

Ciśnienie robocze maksymalnie 16.0 bar (1.6 MPa)

Temperatura robocza maksymalnie 40°C

Średnice przyłączy 1/2", 3/4"; 1"; 1 1/4"

Przepływ odpowiednio do średnicy przyłącza: 1,5 ; 2,8 ; 3,2 ; 3,8 m<sup>3</sup>/h

Siatka filtracyjna 100 µm

Filtr **F74C** z płukaniem wstecznym zapewnia ciągły dopływ przefiltrowanej wody. Filtr drobnoosiatkowy zatrzymuje ciała obce jak na przykład drobiny rdzy, strzępki konopi, ziarna piasku itp. Filtr zaprojektowany jest do wody pitnej. W przypadku zastosowania w instalacjach technologicznych jego efektywność powinna być sprawdzona indywidualnie. Filtr może współpracować z automatem do płukania wstecznego.



### Dane techniczne

Pozycja montażowa na rurze poziomej lub pionowej, komorą filtrującą do dołu

Ciśnienie robocze maksymalnie 16.0 bar (1.6 MPa)

Temperatura robocza maksymalnie 30°C

Średnice przyłączy 3/4"; 1"; 1 1/4"

Przepływ odpowiednio do średnicy przyłącza: 3,5 ; 4,0 ; 4,5 m<sup>3</sup>/h

Siatka filtracyjna: 50 µm, 100 µm, 200 µm

Filtr **F76S** z płukaniem wstecznym zapewnia ciągły dopływ przefiltrowanej wody. Filtr drobnoosiatkowy zatrzymuje ciała obce jak na przykład drobiny rdzy, strzępki konopi, ziarna piasku itp. Filtr może współpracować z automatem do płukania wstecznego.



### Dane techniczne

Pozycja montażowa pozioma, komorą filtrującą do dołu

Ciśnienie robocze maksymalnie 16.0 bar (1.6 MPa)

Temperatura robocza maksymalnie 40°C

Średnice przyłączy 1/2" ; 3/4"; 1"; 1 1/4" ; 1 1/2"; 2"

Przepływ odpowiednio do średnicy przyłącza: 4,5; 5,9 ; 7,9; 9,8 ; 10,0; 11,5 m<sup>3</sup>/h

Siatka filtracyjna: 20µm, 50µm, 100µm, 200µm, 300µm, 500 µm

## Filtry mechaniczne



Filtry kołnierzowe **F76S-F** z płukaniem wstecznym są przeznaczone dla dużych instalacji. Mogą one być zastosowane w dużych budynkach mieszkalnych, do centralnego zasilania wody oraz w zastosowaniach przemysłowych. Filtry kołnierzowe F76S-F mają wysoką efektywność filtracji i mogą być uzbrojone w automat do płukania wstecznego Z11AS a także w przełącznik spadku ciśnienia DDS76. Filtr zatrzymuje ciała obce jak na przykład drobiny rdzy, strzępki konopi, ziarna piasku itp.

Dane techniczne

Pozycja montażowa pozioma, komorą filtrującą do dołu

Ciśnienie robocze maksymalnie 16.0 bar (1.6 MPa)

Temperatura robocza maksymalnie 70°C

Średnice przyłączy DN 65; DN80; DN100

Przepływ odpowiednio do średnicy przyłącza: 39,0; 59,0 ;71,0 m<sup>3</sup>/h

Siatka filtracyjna: 20µm, 50µm, 100µm, 200µm, 300µm, 500 µm



Filtr **FK06** należy do filtrów z tzw. opłukiwaniem siatki filtracyjnej. Filtr ten zapewnia ciągłe filtrowanie wody zatrzymując na siatce filtracyjnej zanieczyszczenia tj. rdzę, piasek, strzępy konopi itp. Zanieczyszczenia gromadzone są na dnie przezroczystej obudowy i mogą być łatwo usunięte przez chwilowe otwarcie spustu. Regulator ciśnienia zabezpiecza instalację przed skutkami zbyt wysokiego ciśnienia oraz powoduje zmniejszenie zużycia wody.

Dane techniczne

Pozycja montażowa pozioma, komorą filtrującą do dołu

Ciśnienie robocze maksymalnie 16.0 bar (1.6 MPa)

Temperatura robocza maksymalnie 40°C

Średnice przyłączy 1/2", 3/4"; 1"; 11/4"

Wartość K<sub>VS</sub> odpowiednia do przyłącza 2,5 ; 2,9 ; 6,0 ; 6,2

Siatka filtracyjna 105/135 µm



Stacja filtrująco – regulacyjna **FK74C** składa się z filtra z płukaniem wstecznym i regulatora ciśnienia. Zapewnia on ciągły dopływ przefiltrowanej wody. Filtr drobnoosiatkowy zatrzymuje ciała obce jak na przykład drobiny rdzy, strzępki konopi, ziarna piasku itp. Regulator ciśnienia zabezpiecza instalację przed zbyt wysokim ciśnieniem i ogranicza zużycie wody.

Dane techniczne

Pozycja montażowa na rurze poziomej lub pionowej, komorą filtrującą do dołu

Ciśnienie robocze maksymalnie 16.0 bar (1.6 MPa)

Temperatura robocza maksymalnie 30°C

Średnice przyłączy 3/4"; 1"; 11/4"

Wartość K<sub>VS</sub> odpowiednia do przyłącza 5,5 ; 6,0 ; 6,25

Siatka filtracyjna: 50 µm, 100 µm, 200 µm

## Filtry mechaniczne



Stacja filtrująco – regulacyjna **HS10S** składa się z zaworu zwrotnego z króćcem pomiarowym, filtra drobnosiatkowego z płukaniem wstecznym, regulatora ciśnienia i zaworu odcinającego.

Stacja zapewnia ciągłe zasilanie przefiltrowanej wody. Filtr drobnosiatkowy zatrzymuje ciała obce jak na przykład drobiny rdzy, strzępki konopi, ziarna piasku itp. Zawór zwrotny zabezpiecza instalację przed zbyt wysokim ciśnieniem i ogranicza zużycie wody.

Dane techniczne

Pozycja montażowa na rurze poziomej lub pionowej, komorą filtrującą do dołu

Ciśnienie robocze maksymalnie 16.0 bar (1.6 MPa)

Temperatura robocza maksymalnie 40°C

Średnice przyłączy 1/2" ; 3/4" ; 1" ; 1 1/4" ; 1 1/2" ; 2"

Wartość  $K_{vs}$  odpowiednia do przyłącza 2,7 ; 3,2 ; 7,6; 8,9; 12,6; 13

Siatka filtracyjna: 20µm, 50µm, 100µm, 200µm, 300µm, 500µm



## Automaty płuczące



**Zastosowanie:** Automat do płukania wstecznego Z11S przeznaczony jest do automatycznego czyszczenia filtrów z płukaniem wstecznym rodziny F76S. Częstotliwość płukania wstecznego jest ustawiana na jedną z szesnastu wartości w zakresie od czterech minut do trzech miesięcy. Automat Z11S posiada funkcję pracy awaryjnej wykorzystywaną w chwili spadku napięcia i oferuje możliwość ręcznego uruchomienia płukania wstecznego. Uruchomienie automatu może nastąpić w wyniku nastawionej częstotliwości, sygnału z przełącznika różnicy ciśnień lub zdalnego sygnału sterującego. Działanie automatu może być zdalnie monitorowane.

Dane techniczne	
częstotliwość	od 4 minut do 3 miesięcy
kabel zasilający	1,5 metra
baterie	4 alkaliczne typu AA
temperatura wody	70°C
stopień ochrony	IP55



**Zastosowanie:** Automat do płukania wstecznego Z11AS przeznaczony jest do automatycznego czyszczenia filtrów z płukaniem wstecznym z przyłączem kołnierzowym typu F76S-F. Częstotliwość płukania wstecznego jest ustawiana na jedną z szesnastu wartości w zakresie od czterech minut do trzech miesięcy. Automat Z11AS posiada funkcję pracy awaryjnej wykorzystywaną w chwili spadku napięcia i oferuje możliwość ręcznego uruchomienia płukania wstecznego. Uruchomienie automatu może nastąpić w wyniku nastawionej częstotliwości, sygnału z przełącznika różnicy ciśnień lub zdalnego sygnału sterującego. Działanie automatu może być zdalnie monitorowane.

Dane techniczne	
częstotliwość	od 4 minut do 3 miesięcy
kabel zasilający	1,5 metra
baterie	4 alkaliczne typu AA
temperatura wody	70°C
stopień ochrony	IP55



**Zastosowanie:** Automat do płukania wstecznego Z74S przeznaczony jest do automatycznego czyszczenia wszystkich typów filtrów Honeywell z płukaniem wstecznym. Częstotliwość płukania wstecznego jest ustawiona na stałe na 45 dni. Automat Z74S posiada sygnalizację akustyczną co 2 dni pracy awaryjnej przy spadku napięcia baterii.

Dane techniczne	
częstotliwość	45
baterie	3 alkaliczne typu AA
temperatura wody	40°C
stopień ochrony	IP40

ARMAR

tel. 071 354-26-06, 354-01-51  
fax. 071 354-36-38  
e-mail: [biuro@armar.pl](mailto:biuro@armar.pl)  
[http:// www.armar.pl](http://www.armar.pl)



SYSTEMY UZDATNIANIA WODY

## Automaty płuczące

### Zastosowanie:

Przełącznik spadku ciśnienia **DDS76** nadzoruje funkcje płukania wstecznego filtrów F76S firmy Honeywell za pomocą styków bezpotencjałowych we współpracy z automatem płuczącym Z11S lub Z11AS



### Dane techniczne

kabel	1m z końcówkami przyłączeniowymi
max. Ciśnienie statyczne	2,5 MPa
max. Ciśnienie działania	1,6 MPa
max. Temp. Czynnika	70°C
max. Temp. Otoczenia	80°C
histereza przełącznika	~2%

## Obudowy typu BB10 i BB20



Filtry do wody o dużej wydajności do zastosowań domowych, półprzemysłowych i przemysłowych.

**Wydajność:**

około 13000 l/godz. (bez wkładu) – 10",

około 16000 l/godz. (bez wkładu) - 20"

max temp. pracy 37,7°C

max ciśnienie: 6,90 bar - 10"; 6,20 bar - 20".

Dostępne w wysokościach 10" i 20" i średnicach przyłączy 1" , 1,5"

Obudowa niebieska, głowica z przyciskiem zwalniającym ciśnienie i umożliwiającym wymianę wkładów.

Obudowy mogą być zamontowane równolegle w celu osiągnięcia większych przepływów. Ostateczna wielkość przepływu zależy od wyboru wkładu i charakterystyki czynnika filtrowanego.

## Obudowy typu 10"



Filtry z kloszem przezroczystym i przyłączami mosiężnymi; 1/2"; 3/4" 1" z odpowietrznikami, wysokość 10"

Znajdują one zastosowanie jako prefiltry do zmiękczaczy wody, systemów odwróconej osmozy, lamp bakteriobójczych UV i do osłony urządzeń przemysłowych, jako filtry liniowe, a także do budowy szeregów filtracyjnych do poprawy jakości wody spożywczej i ogólnoużytkowej.



Ciśnienie nominalne do 8 bar

Temperatura pracy do 50°C max.

Wydajność do 6.000 l/godz. (bez wkładu)

## Wkłady mechaniczne typu BB



Wkłady filtracyjne z pianki polipropylenowej.

Usuują zanieczyszczenia mechaniczne typu piasek, rdzę i inne osady znajdujące się w wodzie.

Typ	Poziom filtracji [μm]	Wydajność [litr/min]	Żywotność	Wysokość [cal]	Temp.pracy [°C]
BSE 5	5	46	3-6 m-cy	10" i 20"	max. 60
BSE 20	20	60			
BSN 5/20	5/20	36			
BSN 20/50	20/50	53			
BSA 1/5/20	1/5/20	67			
BSA 5/10/30	5/10/30	38			
BSA 30/50/70	30/50/70	56			
BSA 50/70/90	50/70/90	70			



Wkłady filtracyjne ze sznurka polipropylenowego

Usuują zanieczyszczenia mechaniczne typu piasek, rdzę i inne osady znajdujące się w wodzie.

Typ	Poziom filtracji [μm]	Wydajność [litr/min]	Żywotność	Wysokość [cal]	Temp.pracy [°C]
PP5 BB	5	60	3-6 m-cy	10	2-52
PP10 BB	10	60	3-6 m-cy	10	2-52



Wkłady filtracyjne z celulozy impregnowanej poliestrem.

Usuują zanieczyszczenia mechaniczne typu piasek, rdzę i inne osady znajdujące się w wodzie.

Typ	Poziom filtracji [μm]	Wydajność [litr/min]	Żywotność	Wysokość [cal]	Temp.pracy [°C]
BB10;20/ 5	5	30;60	3-6 m-cy	10; 20	2-52

## Wkłady węglowe typu BB



Węgiel aktywowany granulowany z przedfiltrem mechanicznym

Typ	Poziom filtracji [µm]	Wydajność [litr/min]	Żywotność	Wysokość [cal]	Temp.pracy [°C]
BB10;20 GAC	10	12;18	3-6 m-cy	10; 20	2-45



Węgiel aktywowany granulowany z przedfiltrem mechanicznym z czynnikiem KDF. Działanie bakteriostatyczne i bakteriobójcze.

Typ	Poziom filtracji [µm]	Wydajność [litr/min]	Żywotność	Wysokość [cal]	Temp.pracy [°C]
BB10;20 GAC	10	12;18	3-6 m-cy	10; 20	2-45



Węgiel aktywowany w spieku

Typ	Poziom filtracji [µm]	Wydajność [litr/min]	Żywotność	Wysokość [cal]	Temp.pracy [°C]
BB10;20 CTO	10	20;40	3-6 m-cy	10; 20	2-45

## Wkłady mechaniczne do obudów typu 10''



Wkłady filtracyjne z pianki polipropylenowej.  
 Usuwają zanieczyszczenia mechaniczne typu piasek, rdzę i inne osady znajdujące się w wodzie.

Typ	Poziom filtracji [µm]	Wydajność [litr/min]	Żywotność	Wysokość [cal]	Temp.pracy [°C]
PP-5N	5	20	3-6	10	2-52
PP-10N	10				
PP-20N	20				



Wkłady filtracyjne ze sznurka polipropylenowego  
 Usuwają zanieczyszczenia mechaniczne typu piasek, rdzę i inne osady znajdujące się w wodzie.

Typ	Poziom filtracji [µm]	Wydajność [litr/min]	Żywotność	Wysokość [cal]	Temp.pracy [°C]
PP-1	1	20	3-6 m-cy	10	2-52
PP-5	5				
PP-10	10				
PP-20	20				
PP-50	50				



Wkłady filtracyjne z siatki nylonowej wielokrotnego użytku.  
 Usuwają zanieczyszczenia mechaniczne typu piasek, rdzę i inne osady znajdujące się w wodzie.

Typ	Poziom filtracji [µm]	Wydajność [litr/min]	Żywotność	Wysokość [cal]	Temp.pracy [°C]
RLA 9;5	80	58;42	-	10;5	Max.80

## Wkłady węglowe do obudów typu 10''

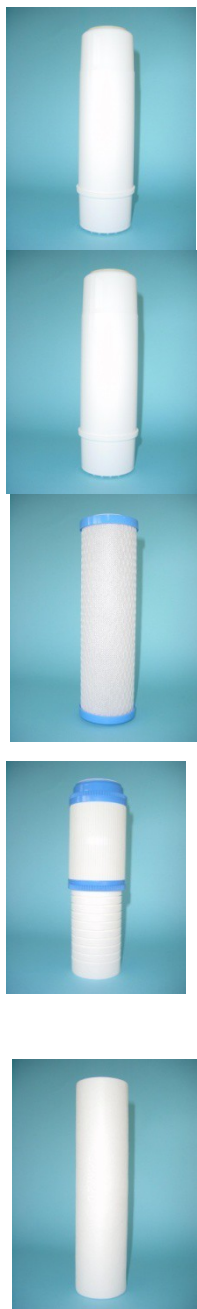

Węgiel aktywowany granulowany z przedfiltrem mechanicznym

Typ	Poziom filtracji [µm]	Wydajność [litr/min]	Żywotność	Wysokość [cal]	Temp.pracy [°C]
GAC -5	10	6	3-6 m-cy	10	2-45

Węgiel aktywowany granulowany z przedfiltrem mechanicznym z czynnikiem KDF.  
Działanie bakteriostatyczne i bakteriobójcze.

Typ	Poziom filtracji [µm]	Wydajność [litr/min]	Żywotność	Wysokość [cal]	Temp.pracy [°C]
GAC-5 KDF	10	6	3-6 m-cy	10	2-45

Węgiel aktywowany w spieku

Typ	Poziom filtracji [µm]	Wydajność [litr/min]	Żywotność	Wysokość [cal]	Temp.pracy [°C]
CTO-10	10	6	3-6 m-cy	10	2-45

Wkład mechaniczno-węglowy

Typ	Poziom filtracji [µm]	Wydajność [litr/min]	Żywotność	Wysokość [cal]	Temp.pracy [°C]
SC-5	5	6	3-6 m-cy	10	2-45

Wkład mechaniczno-węglowy

Typ	Poziom filtracji [µm]	Wydajność [litr/min]	Żywotność	Wysokość [cal]	Temp.pracy [°C]
9FRC...E	10; 20; 30	13	3-6 m-cy	10	2-30

ARMAR

tel. 071 354-26-06, 354-01-51  
fax. 071 354-36-38  
e-mail: [biuro@armar.pl](mailto:biuro@armar.pl)  
[http:// www.armar.pl](http://www.armar.pl)



SYSTEMY UZDATNIANIA WODY

## Filtry kuchenne



### Filtr na wylewkę

Filtr montowany na kran z wkładem mechaniczno- węglowym. Usuwa nadmiar chloru, pestycydy, zanieczyszczenia mechaniczne.

Poprawia smak, zapach i barwę wody.

Filtr łatwy w montażu i wygodny w eksploatacji.

Filtry typu F2, F3 i F6 z wkładem mechaniczno-węglowym R2 lub UNIPURE różnią się kolorem obudowy.

Żywotność wkładów do 3 miesięcy lub do 760 litrów wody.



### Filtr podzlewozmywakowy dwustopniowy

System podzlewozmywakowy jest wyposażony w zestaw wkładów - polipropylenowy o zdolności filtracji 5 mikronów i wkład węglowy CTO-10. Do kompletu dołączony jest również chromowany kranik (wylewka) z zaworem , montowany bezpośrednio na zlewozmywaku lub na blacie , uniwersalne przyłącza do sieci wodociągowej z zaworem zabezpieczającym oraz klucz do łatwego dokręcania i odkręcania kloszy korpusów filtrowych przy wymianie wkładów.

#### Dane techniczne:

stopnie filtracji	2
wejscie	1/4"
wyjście	1/4"
max. ciśnienie pracy	8 atm
max. przepływ	5 l/min
temperatura pracy	2-52 °C

### Filtr podzlewozmywakowy trójstopniowy

System podzlewozmywakowy jest wyposażony w zestaw wkładów - polipropylenowych o zdolności filtracyjnej 20 i 5 mikronów oraz wkład węglowy CTO-10. Do kompletu dołączony jest również chromowany kranik (wylewka) z zaworem , montowany bezpośrednio na zlewozmywaku lub na blacie , uniwersalne przyłącza do sieci wodociągowej z zaworem zabezpieczającym oraz klucz do łatwego dokręcania i odkręcania kloszy korpusów filtrowych przy wymianie wkładów.

#### Dane techniczne:

stopnie filtracji	3
wejscie	1/4"
wyjście	1/4"
max. ciśnienie pracy	8 atm
max. przepływ	5 l/min
temperatura pracy	2-52 °C





## Tabletki Jasol- Solid

Uniwersalny preparat dezynfekujący w postaci tabletek, przeznaczony do dezynfekcji. Posiada właściwości bakteriobójcze, wirusobójcze, grzybobójcze i prątkobójcze. Jest bardzo praktyczny i łatwy w użyciu ze względu na postać tabletki łatwo rozpuszczalnej w wodzie.

Pastyłka 3,2 g zawiera 1,5 g chloru aktywnego



### Preparat znajduje zastosowanie w:

- odkażaniu studni, pływalni, małych basenów, rur kanalizacyjnych
- dawkowanie: 2 tabletki na 1 m<sup>3</sup> wody tygodniowo
- gospodarce komunalnej do dezynfekcji wody przeznaczonej do picia, instalacji i urządzeń wodociągowych
- myciu jarzyn:
- dawkowanie: 1 tabletki na 80 litrów wody. Po zastosowaniu wypłukać
- przetwórstwie rolno - spożywczym
- dawkowanie: 2 tabletki na 10 litrów wody. Po dezynfekcji obficie spłukać wodą.
- placówkach służby zdrowia do dezynfekcji powierzchni i sprzętów
- weterynarii do dezynfekcji powierzchni i sprzętów

Jasol Solid posiada opinię PZH, pozwolenie Ministra Zdrowia, opinię instytutu Weterynaryjnego, certyfikat CE. Szczegółowe informacje zawarte są w karcie charakterystyki.